

Caudal

Pau Roviras, Carlos Torrente, 2005

Fuente de agua
Drinking Fountain
Fontaine
Trinkbrunnen

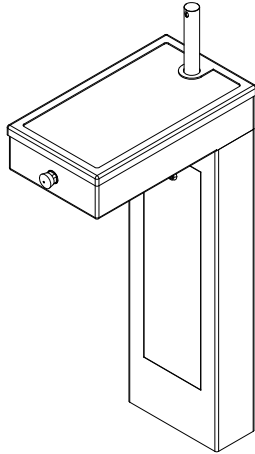

[ES] SUMINISTRO
[EN] SUPPLY
[FR] APPROVISIONNEMENT
[DE] BESCHAFFUNG

CAFO1

(75 kg / 165.3 lb)

x1

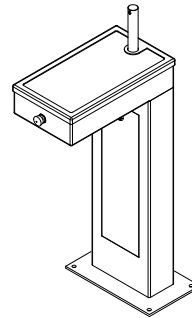

x1



x4



urbidermis.com

[ES]

MANTENIMIENTO

Se aconseja mantenimiento anual de los siguientes puntos:

Limpiar el filtro de partículas el pulsador y la rejilla.

Revisar la carga de la batería del programador.

Limpiar utilizando productos de limpieza con pH neutro, sin alcohol y no abrasivos.

GARANTÍA

Este producto está garantizado, según la Ley establecida vigente, a partir de la fecha de factura. La información técnica facilitada por Urbidermis en cuanto a dimensiones, materiales y características, puede ser modificada sin previo aviso.

[EN]

MAINTENANCE

Annual maintenance of the following points is recommended:

Clean the particle filter, the push button and the grille.

Check the charge of the programmer battery.

Clean using pH-neutral, alcohol-free, and non-abrasive cleaning products.

WARRANTY

This product is guaranteed, according to the established Law in force, starting from the date of invoice. The technical information supplied by Urbidermis in relation to dimensions, materials and characteristics may be modified without prior notice.

[FR]

ENTRETIEN

Un entretien annuel des points suivants est recommandé:

Nettoyer le filtre à particules, le bouton-poussoir et la grille.

Vérifier la charge de la batterie du programmeur.

Nettoyer avec des produits de nettoyage au pH neutre, sans alcool et non abrasifs.

GARANTIE

Ce produit est garanti, selon la loi en vigueur, à compter de la date de la facture. Les informations techniques fournies par Urbidermis sur les dimensions, les matériaux et les caractéristiques peuvent être modifiées sans préavis.

[DE]

WARTUNG

Es wird empfohlen, die jährliche Wartung der folgenden Punkte durchzuführen:

Reinigen Sie den Partikelfilter, den Druckknopf und den Gitterrost.

Überprüfen Sie den Ladestatus der Programmiererbatterie.

Reinigen Sie mit pH-neutralen, alkoholfreien und nicht scheuernden Reinigungsmitteln.

GARANTIE

Dieses Produkt ist ab dem Kaufdatum und gemäß der geltenden Gesetzgebung von einer Garantie gedeckt. Die von Urbidermis übermittelten technischen Daten bezüglich Größe, Materialien und Eigenschaften können ohne Vorankündigung geändert werden.



[ES]

No deseche estos productos con otros desechos domésticos; Recíclalos. Para obtener más información sobre el punto de reciclaje más cercano, consulte a su autoridad local de gestión de residuos.

[FR]

Ne jetez pas ces produits avec les autres déchets ménagers - veuillez les recycler. Pour plus d'informations sur le point de recyclage le plus proche, consultez votre autorité locale de gestion des déchets.

[EN]

Do not dispose of these products with other household waste; recycle it. For information on the nearest recycling point, consult your local waste authority.

[DE]

Diese Produkte bitte recyceln und nicht in den Hausmüll geben. Für mehr Informationen zu einem Recyclinghof in Ihrer Nähe, kontaktieren Sie Ihre Abfallbehörde vor Ort.

1

1.1

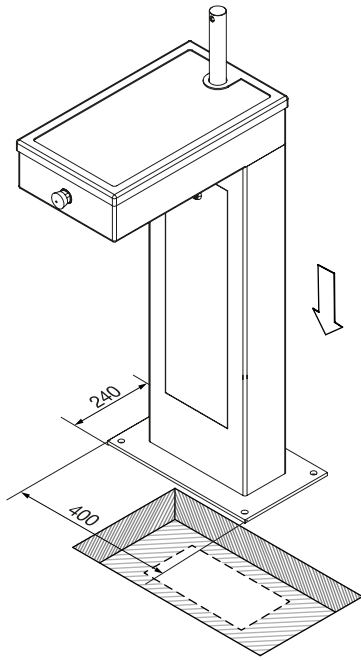

- [ES] Ajustar las dimensiones del agujero a las medidas de la placa base.
- [EN] Adjust the dimensions of the hole to the dimensions of the base plate.
- [FR] Ajuster les dimensions du trou aux dimensions de la plaque de base.
- [DE] Die Abmessungen der Bohrung sind an die Abmessungen der Grundplatte anzupassen.

1.2

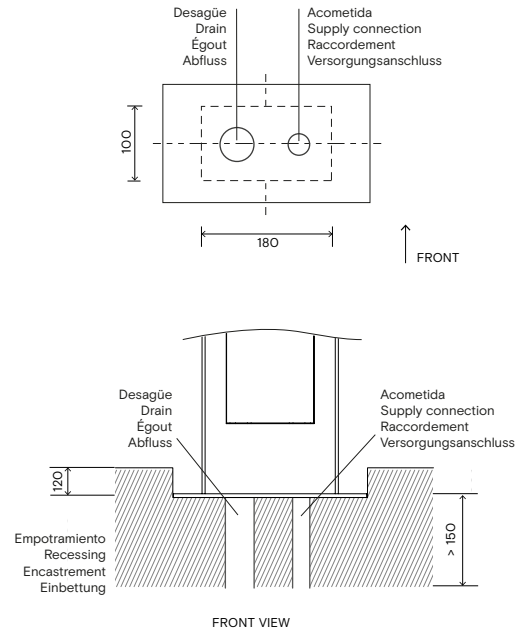

- [ES] Zona disponible para instalación.
- [EN] Available area for installation.
- [FR] Surface disponible pour l'installation.
- [DE] Verfügbare Fläche für die Installation.

2

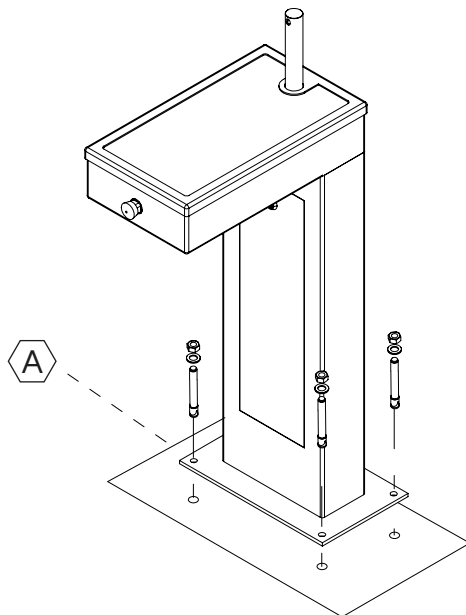

- [ES] Tacos incluidos aconsejados para hormigón continuo y dado de hormigón. Consultar para otras aplicaciones.
- [EN] Included suggested expansion plugs for standard concrete. Inquire about other applications.
- [FR] Chivilles recommandées compris pour le béton en continu. Vérifier pour d'autres applications.
- [DE] Empfohlene Dübel für durchlaufenden Beton und Betonwürfel im Lieferumfang enthalten. Bei anderen Anwendungen bitte nachfragen.

- [ES] Posición de los taladros.
- [EN] Position of the drilled holes.
- [FR] Position des trous.
- [DE] Position der Bohrlöcher.

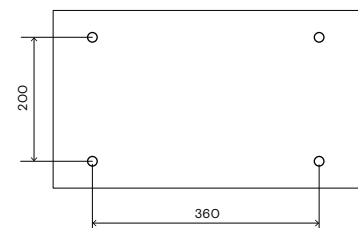

- [ES] Taladro aconsejado para el tornillo suministrado.
- [EN] Recommended drill hole for the screw supplied.
- [FR] Foret recommandé pour la vis fournie.
- [DE] Empfohlener Bohraufsatz für die mitgelieferte Schraube.

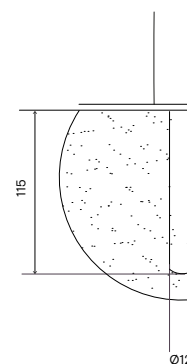

3

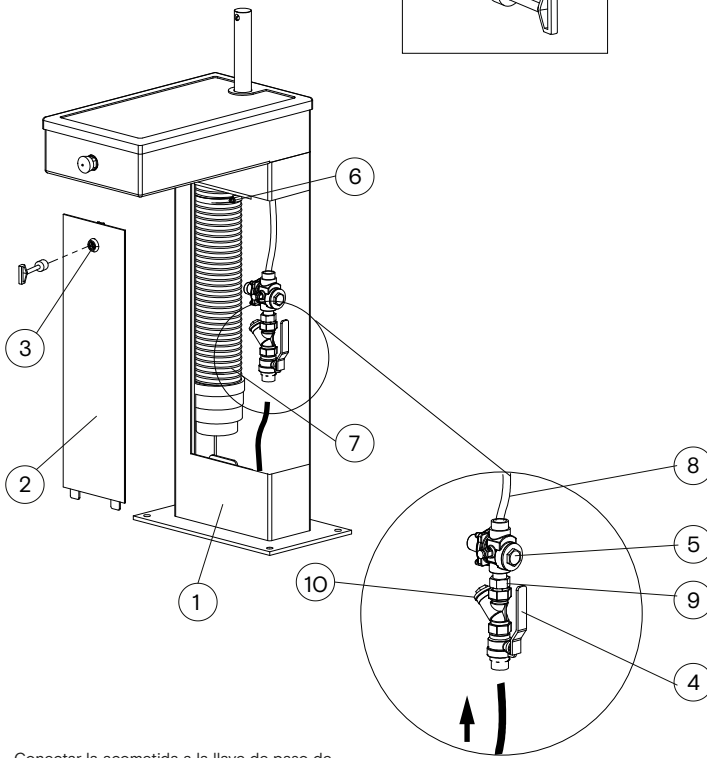
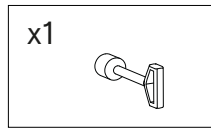

[ES] Conectar la acometida a la llave de paso de bola M-H 3/4".

[EN] Connect the water supply with the ball valve M-F 3/4".

[FR] Raccorder le branchement avec le robinet à boisseau sphérique M-F 3/4".

[DE] Den Anschluss am M-H 3/4"-Kugelhahn anbringen.

Marca Mark Marque Marke	Denominación Denomination Désignation Bezeichnung	Cant. Qty. Qté Menge	Material Material Matériau Material
1	Bastidor fuente Fountain frame Bâti de fontaine Rahmenplatte	1	
2	Puerta fuente Opening door Porte de la fontaine Türplatte	1	Acero Steel Acier Stahl
3	Cerradura Lock Serrure Schloss	1	
4	Llave de paso bola M-H 3/4" Shut-off valve M-F 3/4" Robinet à boisseau sphérique M-H 3/4" Kugelhahn M-H 3/4"	1	Varios Various Variés Verschiedene
5	Regulador de presión de 3/4" Strain controller 1/2" Régulateur de pression 3/4" Druckregler 3/4"	1	Latón Brass Laiton Messing
6	Abrazadera DIN 3017 Clamp DIN 3017 Collier DIN 3017 DIN 3017 Schlauchschelle	1	Acero A4 A4 Steel Acier A4 Stahl A4
7	Tubo desague Drain tube Tube de drainage Ablaufrohr	1	TPU
8	Latiguillo M-H 1/2" L 50cm Connecting tube M-F 1/2" L 50cm Tuyau de raccordement M-F 1/2" L 50cm Schlauch M-H 1/2" L 50 cmM-F 1/2" L 50cm	1	Acero A4 A4 Steel Acier A4 Stahl A4
9	Racor 3/4" M-M Fitting M-M 3/4" Raccord 3/4" M-M 3/4" M-M Anschluss	1	Acero A2 A2 Steel Acier A2 Stahl A2
10	Racor filtro 3/4" inclinado Inclined filter 3/4" Filtre incliné 3/4" Filteranschluss 3/4" schräg	1	

[ES] Rango de utilización del regulador de presión: 1-4 bares. Presión máxima de entrada: 16 bares.

[EN] Pressure regulator range of use: 1-4 bar. Maximum inlet pressure: 16 bar.

[FR] Plage d'utilisation du régulateur de pression: 1-4 bar. Pression d'entrée maximale: 16 bar.

[DE] Druckregler-Benutzungsbereich: 1-4 bar. Maximale Eingangsdruck: 16 bar.

4

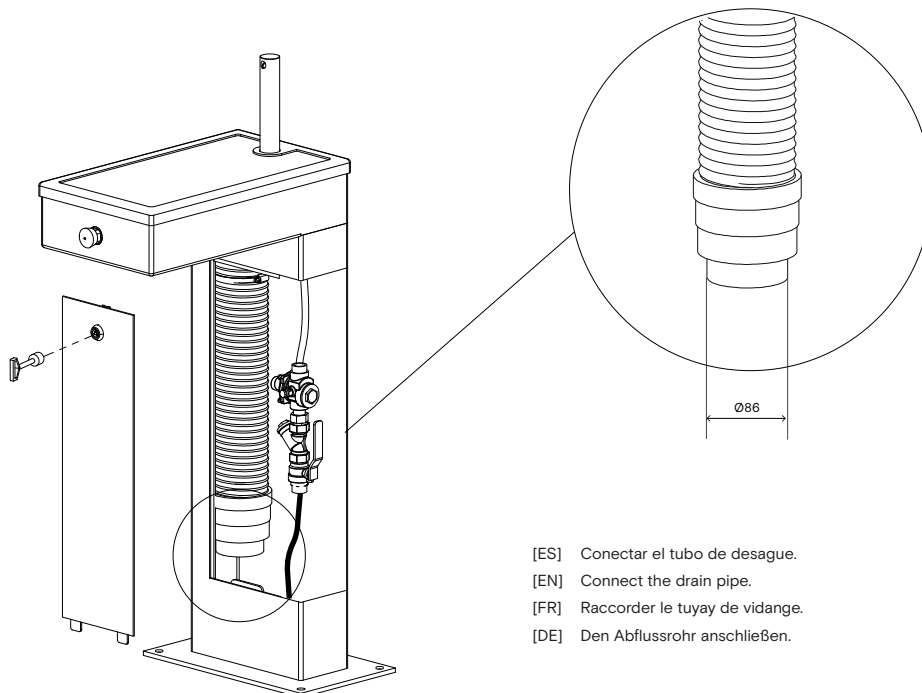
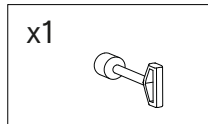

[ES] Conectar el tubo de desague.

[EN] Connect the drain pipe.

[FR] Raccorder le tuyau de vidange.

[DE] Den Abflussrohr anschließen.