

Fuente con bebedero para mascotas
Drinking fountain with pet bowl
Fontaine avec abreuvoir pour animaux
Trinkbrunnen mit Napf für Haustiere

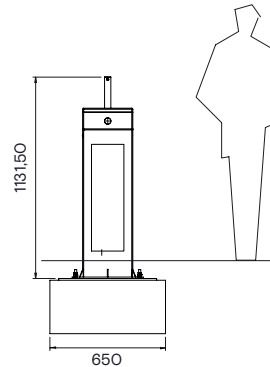
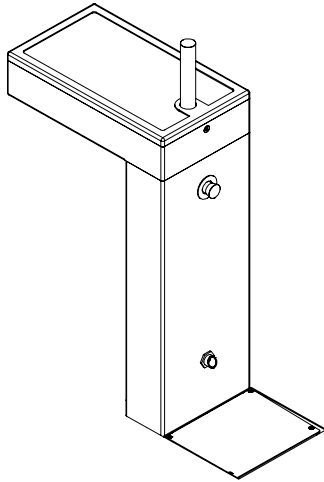

urbidermis.com

[ES]

MANTENIMIENTO

Se aconseja mantenimiento anual de los siguientes puntos:

Limpiar el filtro de partículas el pulsador y la rejilla.

Revisar la carga de la batería del programador.

Limpiar utilizando productos de limpieza con pH neutro, sin alcohol y no abrasivos.

GARANTÍA

Este producto está garantizado, según la Ley establecida vigente, a partir de la fecha de factura. La información técnica facilitada por Urbidermis en cuanto a dimensiones, materiales y características, puede ser modificada sin previo aviso.

[EN]

MAINTENANCE

Annual maintenance of the following points is recommended:

Clean the particle filter, the push button and the grille.

Check the charge of the programmer battery.

Clean using pH-neutral, alcohol-free, and non-abrasive cleaning products.

WARRANTY

This product is guaranteed, according to the established Law in force, starting from the date of invoice. The technical information supplied by Urbidermis in relation to dimensions, materials and characteristics may be modified without prior notice.

[FR]

ENTRETIEN

Un entretien annuel des points suivants est recommandé:

Nettoyer le filtre à particules, le bouton-poussoir et la grille.

Vérifier la charge de la batterie du programmeur.

Nettoyer avec des produits de nettoyage au pH neutre, sans alcool et non abrasifs.

GARANTIE

Ce produit est garanti, selon la loi en vigueur, à compter de la date de la facture. Les informations techniques fournies par Urbidermis sur les dimensions, les matériaux et les caractéristiques peuvent être modifiées sans préavis.

[DE]

WARTUNG

Es wird empfohlen, die jährliche Wartung der folgenden Punkte durchzuführen:

Reinigen Sie den Partikelfilter, den Druckknopf und den Gitterrost.

Überprüfen Sie den Ladestatus der Programmiererbatterie.

Reinigen Sie mit pH-neutralen, alkoholfreien und nicht scheuernden Reinigungsmitteln.

GARANTIE

Dieses Produkt ist ab dem Kaufdatum und gemäß der geltenden Gesetzgebung von einer Garantie gedeckt. Die von Urbidermis übermittelten technischen Daten bezüglich Größe, Materialien und Eigenschaften können ohne Vorankündigung geändert werden.



[ES]

No deseche estos productos con otros desechos domésticos; Recíclalos. Para obtener más información sobre el punto de reciclaje más cercano, consulte a su autoridad local de gestión de residuos.

[FR]

Ne jetez pas ces produits avec les autres déchets ménagers - veuillez les recycler. Pour plus d'informations sur le point de recyclage le plus proche, consultez votre autorité locale de gestion des déchets.

[EN]

Do not dispose of these products with other household waste; recycle it. For information on the nearest recycling point, consult your local waste authority.

[DE]

Diese Produkte bitte recyceln und nicht in den Hausmüll geben. Für mehr Informationen zu einem Recyclinghof in Ihrer Nähe, kontaktieren Sie Ihre Abfallbehörde vor Ort.

[ES] CIMENTACIÓN
 [EN] FOUNDATION
 [FR] FONDATION
 [DE] FUNDAMENTIERUNG

