

urbidermis

Gunnar

Antoni Rosselló, 2020

Accesorio
Accessory
Accessoire
Zubehör

[ES] SUMINISTRO
[EN] SUPPLY
[FR] APPROVISIONNEMENT
[DE] BESCHAFFUNG

GUA01

0.8 kg / 1.8 lb

x1

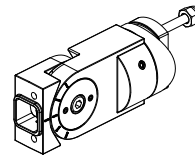

x2



x2

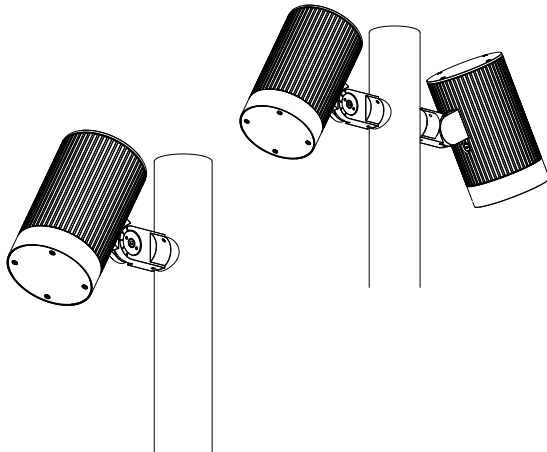

urbidermis.com

[ES]

MANTENIMIENTO

Limpiar utilizando productos de limpieza con pH neutro, sin alcohol y no abrasivos. El vidrio óptico se puede limpiar con productos de limpieza no abrasivos.

GARANTÍA

Este producto está garantizado, según la Ley establecida vigente, a partir de la fecha de factura. La información técnica facilitada por Urbidermis en cuanto a dimensiones, materiales y características, puede ser modificada sin previo aviso.

INSTRUCCIONES DE SEGURIDAD

Accesorio del proyector apto para uso exterior.

Apto para alturas de montaje hasta 12m.

Antes de empezar las operaciones de montaje o manipular cualquier componente eléctrico interno, asegúrese de desconectar la luminaria de la red.

No incorpore elementos adicionales a los suministrados.

El fabricante no se hace responsable del uso indebido del producto.

[EN]

MAINTENANCE

Clean using pH-neutral, alcohol-free, and non-abrasive cleaning products. Optical glass can be cleaned with non-abrasive cleaning products.

WARRANTY

This product is guaranteed, according to the established Law in force, starting from the date of invoice. The technical information supplied by Urbidermis in relation to dimensions, materials and characteristics may be modified without prior notice.

SAFETY INSTRUCTIONS

Floodlight accessory suitable for outdoor use.

Suitable for mounting up to 12m.

Before starting assembly operations or handling any internal electrical component, be sure to disconnect the luminaire from the power source.

Do not incorporate additional elements to those supplied.

The manufacturer is not responsible for improper use of the product.

[FR]

ENTRETIEN

Nettoyer avec des produits de nettoyage au pH neutre, sans alcool et non abrasifs. Le verre optique peut être nettoyé avec des produits de nettoyage non abrasifs.

GARANTIE

Ce produit est garanti, selon la loi en vigueur, à compter de la date de la facture. Les informations techniques fournies par Urbidermis sur les dimensions, les matériaux et les caractéristiques peuvent être modifiées sans préavis.

CONSIGNES DE SECURITE

Accessoire de projecteur adapté à l'usage en extérieur.

Convient pour des hauteurs de montage jusqu'à 12m.

Avant de commencer les opérations d'assemblage ou de manipulation des composants électriques internes, assurez-vous de déconnecter le luminaire du réseau.

N'incorporez pas d'éléments supplémentaires à ceux fournis.

Le fabricant n'est pas responsable de l'utilisation incorrecte du produit.

[DE]

WARTUNG

Reinigen Sie mit pH-neutralen, alkoholfreien und nicht scheuernden Reinigungsmitteln. Das optische Glas kann mit einem nicht scheuernden Reinigungsmittel gereinigt werden.

GARANTIE

Dieses Produkt ist ab dem Kaufdatum und gemäß der geltenden Gesetzgebung von einer Garantie gedeckt. Die von Urbidermis übermittelten technischen Daten bezüglich Größe, Materialien und Eigenschaften können ohne Vorankündigung geändert werden.

SICHERHEITSHINWEISE

Zubehörteil des Lichtstrahlers für die Nutzung im Außenbereich geeignet.

Lässt sich auf bis zu 12 m Höhe anbringen.

Vor der Wartung oder dem Eingreifen in die internen elektrischen Komponenten, den Beleuchtungskörper vom Stromnetz trennen.

Keine zusätzlichen Elemente installieren, die nicht mitgeliefert wurden.

Der Hersteller haftet nicht bei einer unsachgemäßen Anwendung des Produkts.



[ES]

No deseche estos productos con otros desechos domésticos; Recíclalos. Para obtener más información sobre el punto de reciclaje más cercano, consulte a su autoridad local de gestión de residuos.

[FR]

Ne jetez pas ces produits avec les autres déchets ménagers - veuillez les recycler. Pour plus d'informations sur le point de recyclage le plus proche, consultez votre autorité locale de gestion des déchets.

[EN]

Do not dispose of these products with other household waste; recycle it. For information on the nearest recycling point, consult your local waste authority.

[DE]

Diese Produkte bitte recyceln und nicht in den Hausmüll geben. Für mehr Informationen zu einem Recyclinghof in Ihrer Nähe, kontaktieren Sie Ihre Abfallbehörde vor Ort.

1

1.1

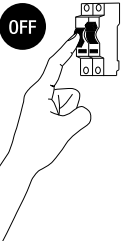
[ES] Antes de realizar mantenimiento e instalación, desconéctese de la fuente de alimentación principal y otros cables de control. Asegúrese de que toda la alimentación eléctrica esté apagada.

[EN] Before carrying out maintenance and installation, disconnect from the mains supply and other control wiring. Ensure that all power is switched off.

[FR] Avant d'effectuer l'entretien et l'installation, débranchez l'alimentation secteur et les autres câbles de commande. Assurez-vous que toute l'alimentation est coupée.

[DE] Trennen Sie vor der Durchführung von Wartungs- und Installationsarbeiten das Gerät von der Netzversorgung und anderen Steuerleitungen.

1.2

- [ES] Desatornillar los tornillos.
- [EN] Untighten the screws.
- [FR] Desserrer les vis.
- [DE] Die Schrauben lösen.

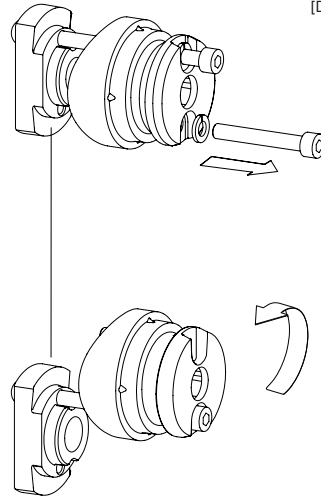

- [ES] Posición recomendada para introducir la brida en la columna.
- [EN] Recommended position for inserting the attachment into the pole.
- [FR] Position recommandée pour l'insertion de la bride dans la colonne.
- [DE] Empfohlene Position zum Einsetzen des Flansches in die Säule.

2-A

GUA01

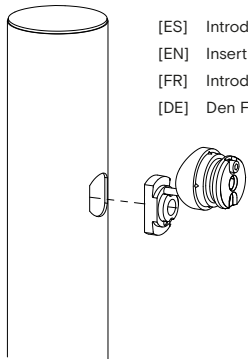
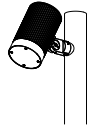

- [ES] Introducir la brida en la columna.
- [EN] Insert the attachment to the pole.
- [FR] Introduire la bride dans la colonne.
- [DE] Den Flansch in die Säule einsetzen.

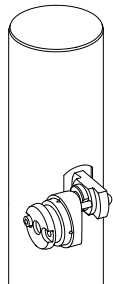

- [ES] Girar la brida 90 grados.
- [EN] Rotate the attachment 90 degrees.
- [FR] Faire pivoter la bride de 90 degrés.
- [DE] Den Flansch um 90 Grad drehen.

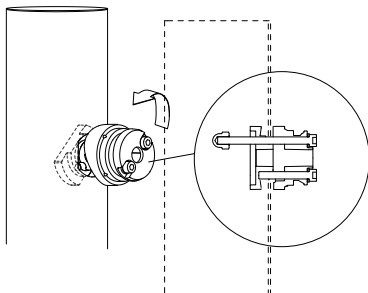

2-B

GUA01 (X2)

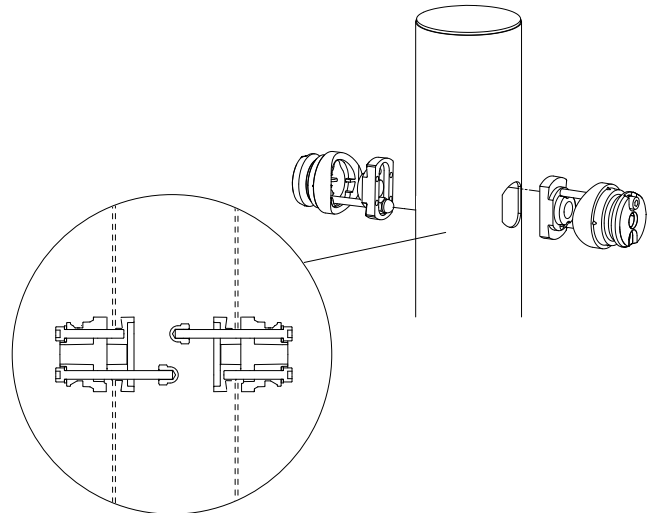
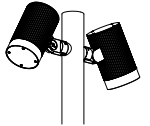

- [ES] En caso del proyector doble en la misma altura, colocar las bridas invertidas para evitar la interferencia de la tornillería.
- [EN] In case of double floodlight at same height, place the attachment upside down to avoid interference of screws.
- [FR] Dans un projecteur double à la même hauteur, placer les brides à l'envers pour éviter l'interférence des vis.
- [DE] Bei einem doppelten Lichtstrahler auf gleicher Höhe die Flansche umgekehrt anbringen, damit sich die Schrauben nicht gegenseitig behindern.

3

- [ES] Apretar los tornillos.
- [EN] Tighten the screws.
- [FR] Serrer les vis.
- [DE] Die Schrauben festziehen.

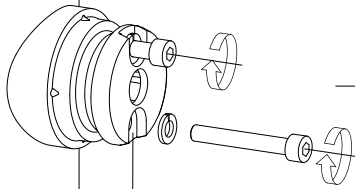

13 Nm
Par apriete.
Tightening torque.
Couple de serrage.
Klemmkraft.

- [ES] Introducir el tornillo y la arandela.
- [EN] Insert screw and washer.
- [FR] Insérer la vis et la rondelle.
- [DE] Die Schraube und die Unterlegscheibe einsetzen.

4

- (*) [ES] Conectar el proyector.
- [EN] Connect the floodlight.
- [FR] Connecter le projecteur.
- [DE] Lichtstrahler anschließen.

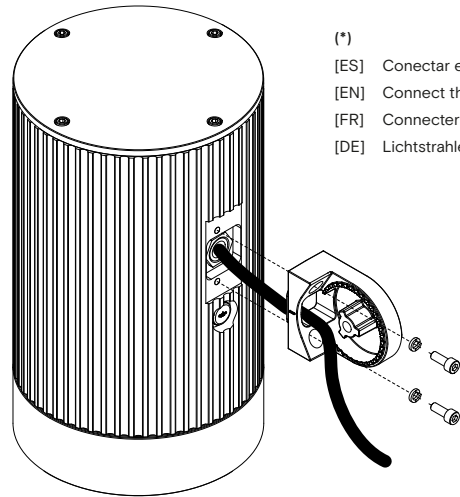

B **A**
x2 x2

6 Nm
Par apriete.
Tightening torque.
Couple de serrage.
Klemmkraft.

- [ES] Fijar brida al proyector.
- [EN] Attach bracket to the floodlight.
- [FR] Fixer la bride au projecteur.
- [DE] Flansch am Lichtstrahler anbringen.

(*) Conexiones / Connections / Connexions / Verbindungen

- [ES] Realizar las conexiones eléctricas según esquema adjunto en la hoja de instrucciones del proyector.
- [EN] Perform electrical connections according to the attached wiring plan inside the floodlight's instruction sheet.
- [FR] Réaliser les raccordements électriques selon le schéma ci-joint dans la notice d'utilisation du projecteur.
- [DE] Die Stromverbindungen entsprechend dem Schaltplan durchführen, der mit den Anleitungen des Lichtstrahlers geliefert wurde.

5

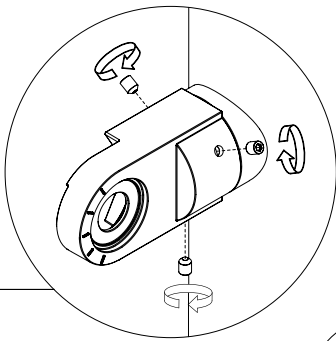

13 Nm
Par apriete.
Tightening torque.
Couple de serrage.
Klemmkraft.

- [ES] Ajustar posición y apretar los tres prisioneros.
- [EN] Adjust position and tighten the three setscrews.
- [FR] Ajustez la position et serrez les trois vis de réglage.
- [DE] Die Position einstellen und die drei Stellschrauben festziehen.

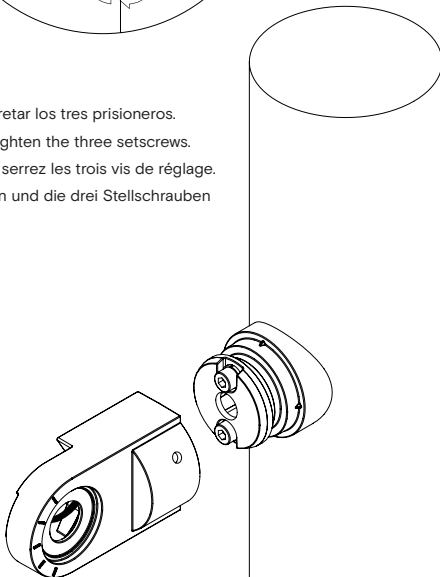

6

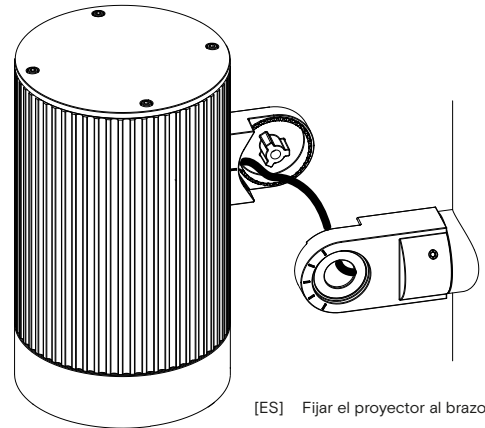

- [ES] Fijar el proyector al brazo.
- [EN] Attach the floodlight to the arm.
- [FR] Fixer le projecteur au bras.
- [DE] Bringen Sie den Projektor am Arm an.

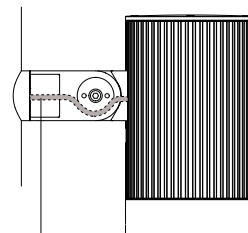

Posición cable.
Wire position.
Position du câble.
Position des Kabels.

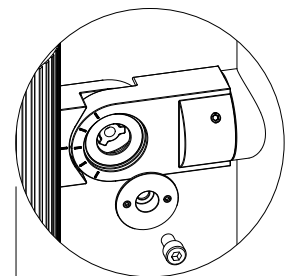

24 Nm
Par apriete.
Tightening torque.
Couple de serrage.
Klemmkraft.

7

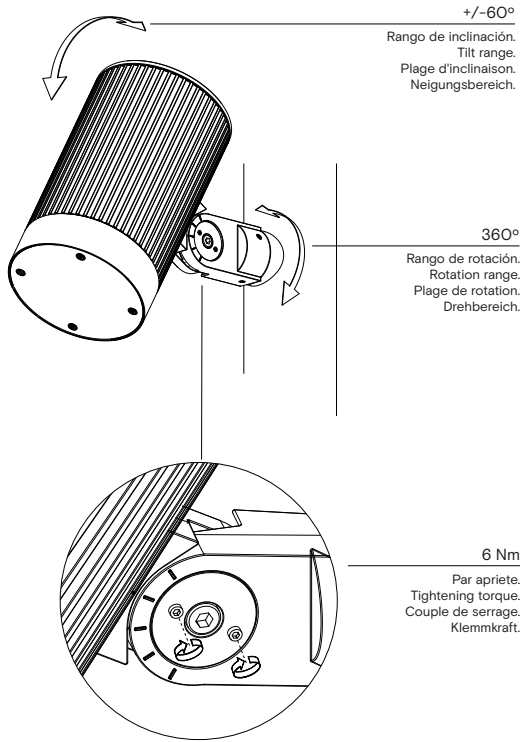

[ES] Ajustar la inclinación cada 10° y apretar los prisioneros.

[EN] Adjust pitch every 10° degree and tighten the setscrews.

[FR] Ajustez l'inclinaison tous les 10 degrés et serrez les vis de réglage.

[DE] Die Neigung alle 10° einstellen und die Einstellschrauben festziehen.

8

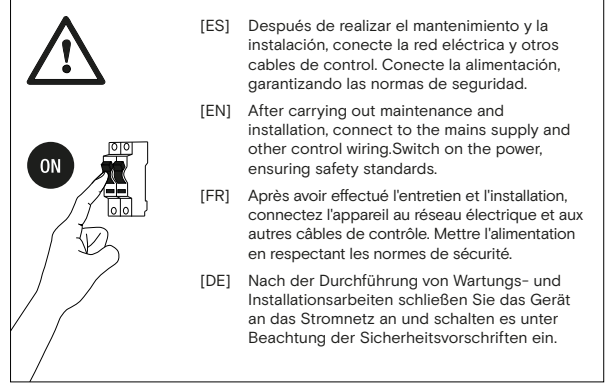

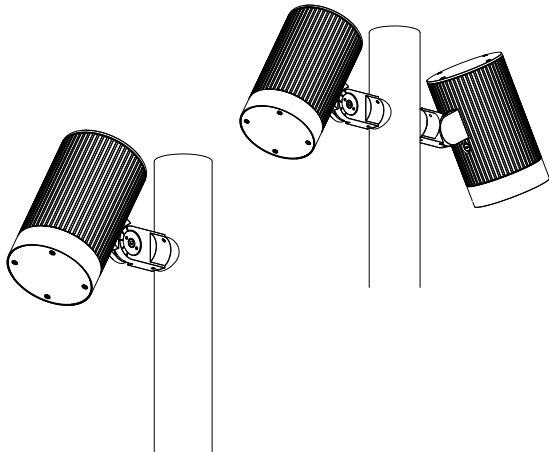

GUAO2

0.8 kg / 1.8 lb

x1

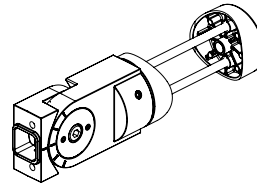

x2



x2



GUAO3

1.4 kg / 3.1 lb

x1

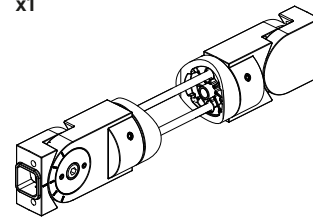

x4



x4



urbidermis.com

[ES]

MANTENIMIENTO

Limpiar utilizando productos de limpieza con pH neutro, sin alcohol y no abrasivos. El vidrio óptico se puede limpiar con productos de limpieza no abrasivos.

GARANTÍA

Este producto está garantizado, según la Ley establecida vigente, a partir de la fecha de factura. La información técnica facilitada por Urbidermis en cuanto a dimensiones, materiales y características, puede ser modificada sin previo aviso.

INSTRUCCIONES DE SEGURIDAD

Accesorio del proyector apto para uso exterior.

Apto para alturas de montaje hasta 12m.

Antes de empezar las operaciones de montaje o manipular cualquier componente eléctrico interno, asegúrese de desconectar la luminaria de la red.

No incorpore elementos adicionales a los suministrados.

El fabricante no se hace responsable del uso indebido del producto.

[EN]

MAINTENANCE

Clean using pH-neutral, alcohol-free, and non-abrasive cleaning products. Optical glass can be cleaned with non-abrasive cleaning products.

WARRANTY

This product is guaranteed, according to the established Law in force, starting from the date of invoice. The technical information supplied by Urbidermis in relation to dimensions, materials and characteristics may be modified without prior notice.

SAFETY INSTRUCTIONS

Floodlight accessory suitable for outdoor use.

Suitable for mounting up to 12m.

Before starting assembly operations or handling any internal electrical component, be sure to disconnect the luminaire from the power source.

Do not incorporate additional elements to those supplied.

The manufacturer is not responsible for improper use of the product.

[FR]

ENTRETIEN

Nettoyer avec des produits de nettoyage au pH neutre, sans alcool et non abrasifs. Le verre optique peut être nettoyé avec des produits de nettoyage non abrasifs.

GARANTIE

Ce produit est garanti, selon la loi en vigueur, à compter de la date de la facture. Les informations techniques fournies par Urbidermis sur les dimensions, les matériaux et les caractéristiques peuvent être modifiées sans préavis.

CONSIGNES DE SECURITE

Accessoire de projecteur adapté à l'usage en extérieur.

Convient pour des hauteurs de montage jusqu'à 12m.

Avant de commencer les opérations d'assemblage ou de manipulation des composants électriques internes, assurez-vous de déconnecter le luminaire du réseau.

N'incorporez pas d'éléments supplémentaires à ceux fournis.

Le fabricant n'est pas responsable de l'utilisation incorrecte du produit.

[DE]

WARTUNG

Reinigen Sie mit pH-neutralen, alkoholfreien und nicht scheuernden Reinigungsmitteln. Das optische Glas kann mit einem nicht scheuernden Reinigungsmittel gereinigt werden.

GARANTIE

Dieses Produkt ist ab dem Kaufdatum und gemäß der geltenden Gesetzgebung von einer Garantie gedeckt. Die von Urbidermis übermittelten technischen Daten bezüglich Größe, Materialien und Eigenschaften können ohne Vorankündigung geändert werden.

SICHERHEITSHINWEISE

Zubehörteil des Lichtstrahlers für die Nutzung im Außenbereich geeignet.

Lässt sich auf bis zu 12 m Höhe anbringen.

Vor der Wartung oder dem Eingreifen in die internen elektrischen Komponenten, den Beleuchtungskörper vom Stromnetz trennen.

Keine zusätzlichen Elemente installieren, die nicht mitgeliefert wurden.

Der Hersteller haftet nicht bei einer unsachgemäßen Anwendung des Produkts.



[ES]

No deseche estos productos con otros desechos domésticos; Recíclalos. Para obtener más información sobre el punto de reciclaje más cercano, consulte a su autoridad local de gestión de residuos.

[FR]

Ne jetez pas ces produits avec les autres déchets ménagers - veuillez les recycler. Pour plus d'informations sur le point de recyclage le plus proche, consultez votre autorité locale de gestion des déchets.

[EN]

Do not dispose of these products with other household waste; recycle it. For information on the nearest recycling point, consult your local waste authority.

[DE]

Diese Produkte bitte recyceln und nicht in den Hausmüll geben. Für mehr Informationen zu einem Recyclinghof in Ihrer Nähe, kontaktieren Sie Ihre Abfallbehörde vor Ort.

1

1.1



[ES] Antes de realizar mantenimiento e instalación, desconéctese de la fuente de alimentación principal y otros cables de control. Asegúrese de que toda la alimentación eléctrica esté apagada.

[EN] Before carrying out maintenance and installation, disconnect from the mains supply and other control wiring. Ensure that all power is switched off.

[FR] Avant d'effectuer l'entretien et l'installation, débranchez l'alimentation secteur et les autres câbles de commande. Assurez-vous que toute l'alimentation est coupée.

[DE] Trennen Sie vor der Durchführung von Wartungs- und Installationsarbeiten das Gerät von der Netzversorgung und anderen Steuerleitungen.

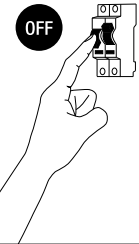

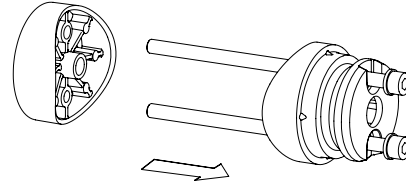

2

2.1-A GUA02

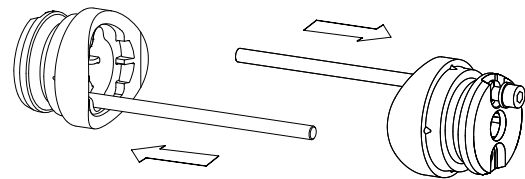

2.1-B GUA03





(*)

[ES] Los tornillos suministrados pueden utilizarse para columnas de Ø127. Consultar para otras dimensiones.

[EN] The supplied screws can be used for Ø127 columns. Other dimensions on request.

[FR] Les vis fournies peuvent être utilisées pour les colonnes Ø127. Autres dimensions sur demande.

[DE] Die mitgelieferten Schrauben können für Ø127 Säulen verwendet werden. Andere Abmessungen auf Anfrage.

3

3.1-A GUA02

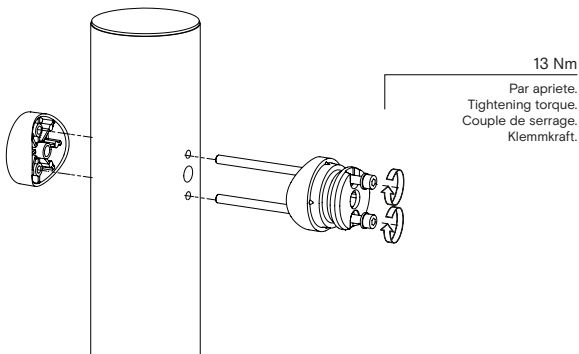

- [ES] Introducir la brida en la columna. Apretar los tornillos.
- [EN] Insert the attachment to the pole. Tighten the screws.
- [FR] Introduire la bride dans la colonne. Serrer les vis.
- [DE] Den Flansch in die Säule einsetzen. Die Schrauben festdrehen.

3.1-B GUA03

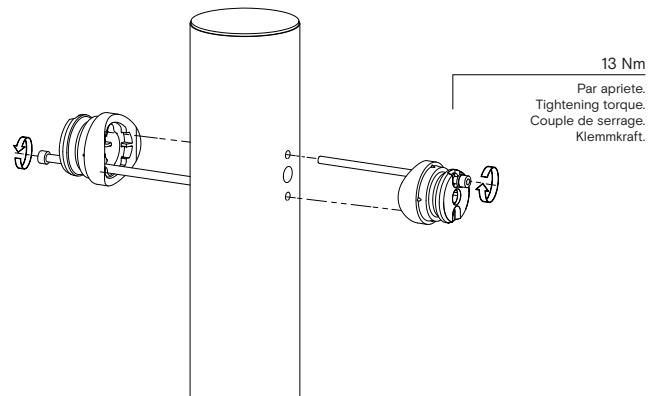

- [ES] Introducir la brida en la columna. Apretar los tornillos.
- [EN] Insert the attachment to the pole. Tighten the screws.
- [FR] Introduire la bride dans la colonne. Serrer les vis.
- [DE] Den Flansch in die Säule einsetzen. Die Schrauben festdrehen.

4

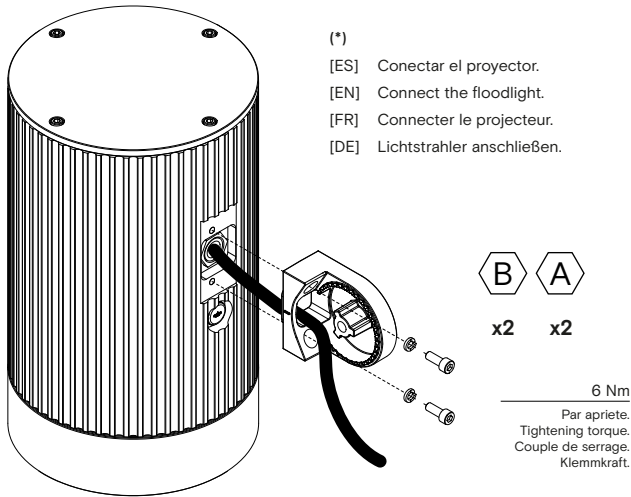

- (*)
 [ES] Conectar el proyector.
 [EN] Connect the floodlight.
 [FR] Connecter le projecteur.
 [DE] Lichtstrahler anschließen.



6 Nm
 Par apriete.
 Tightening torque.
 Couple de serrage.
 Klemmkraft.

- [ES] Fijar brida al proyector.
 [EN] Attach bracket to the floodlight.
 [FR] Fixer la bride au projecteur.
 [DE] Flansch am Lichtstrahler anbringen.

(*) Conexiones / Connections / Connexions / Verbindungen

- [ES] Realizar las conexiones eléctricas según esquema adjunto en la hoja de instrucciones del proyector.
 [EN] Perform electrical connections according to the attached wiring plan inside the floodlight's instruction sheet.
 [FR] Réaliser les raccordements électriques selon le schéma ci-joint dans la notice d'utilisation du projecteur.
 [DE] Die Stromverbindungen entsprechend dem Schaltplan durchführen, der mit den Anleitungen des Lichtstrahlers geliefert wurde.

5

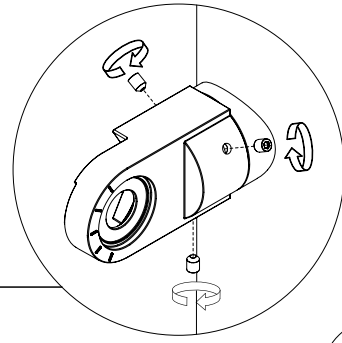

13 Nm
 Par apriete.
 Tightening torque.
 Couple de serrage.
 Klemmkraft.

- [ES] Ajustar posición y apretar los tres prisioneros.
 [EN] Adjust position and tighten the three setscrews.
 [FR] Ajustez la position et serrez les trois vis de réglage.
 [DE] Die Position einstellen und die drei Stellschrauben festziehen.

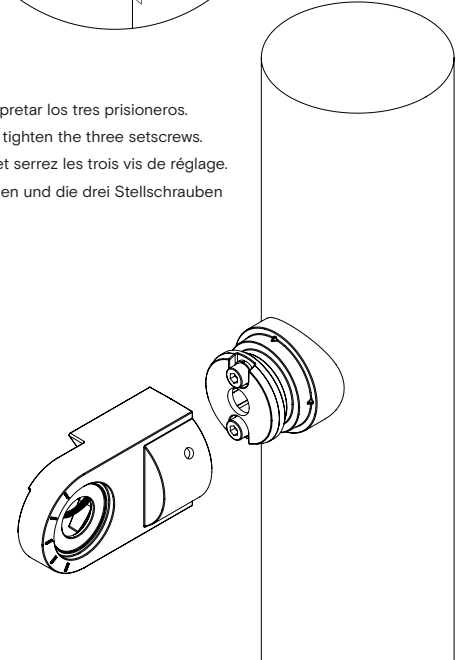

6

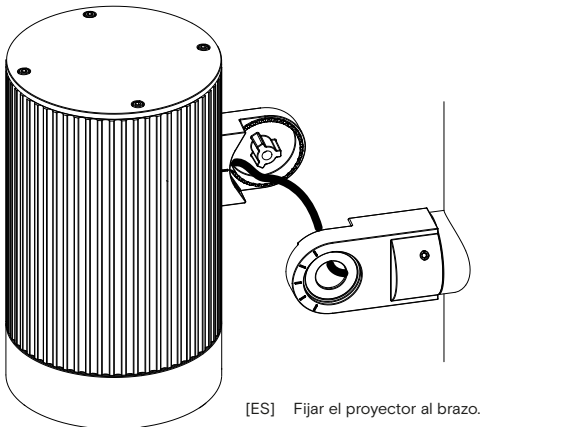

- [ES] Fijar el proyector al brazo.
 [EN] Attach the floodlight to the arm.
 [FR] Fixer le projecteur au bras.
 [DE] Bringen Sie den Projektor am Arm an.

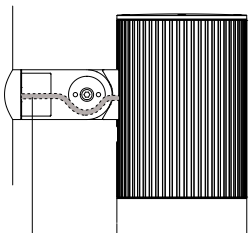

Posición cable.
 Wire position.
 Position du câble.
 Position des Kabels.

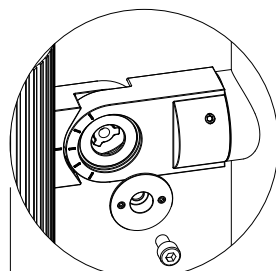

24 Nm
 Par apriete.
 Tightening torque.
 Couple de serrage.
 Klemmkraft.

7

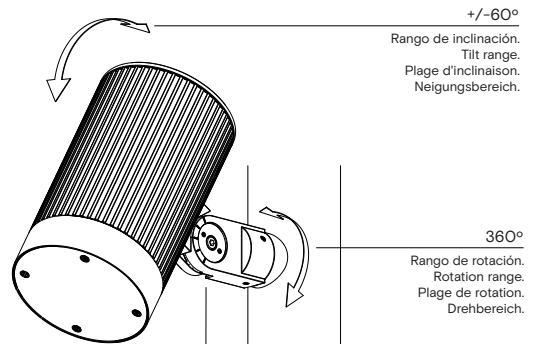

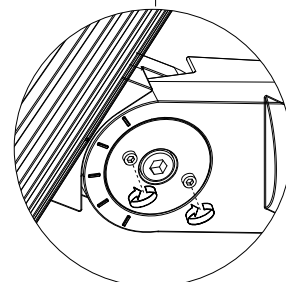

+/-60°
 Rango de inclinación.
 Tilt range.
 Plage d'inclinaison.
 Neigungsbereich.

360°
 Rango de rotación.
 Rotation range.
 Plage de rotation.
 Drehbereich.

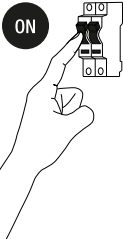

6 Nm
 Par apriete.
 Tightening torque.
 Couple de serrage.
 Klemmkraft.

- [ES] Ajustar la inclinación cada 10° y apretar los prisioneros.
 [EN] Adjust pitch every 10° degree and tighten the setscrews.
 [FR] Ajustez l'inclinaison tous les 10 degrés et serrez les vis de réglage.
 [DE] Die Neigung alle 10° einstellen und die Einstellschrauben festziehen.



[ES] Después de realizar el mantenimiento y la instalación, conecte la red eléctrica y otros cables de control. Conecte la alimentación, garantizando las normas de seguridad.

[EN] After carrying out maintenance and installation, connect to the mains supply and other control wiring. Switch on the power, ensuring safety standards.

[FR] Après avoir effectué l'entretien et l'installation, connectez l'appareil au réseau électrique et aux autres câbles de contrôle. Mettre l'alimentation en respectant les normes de sécurité.

[DE] Nach der Durchführung von Wartungs- und Installationsarbeiten schließen Sie das Gerät an das Stromnetz an und schalten es unter Beachtung der Sicherheitsvorschriften ein.

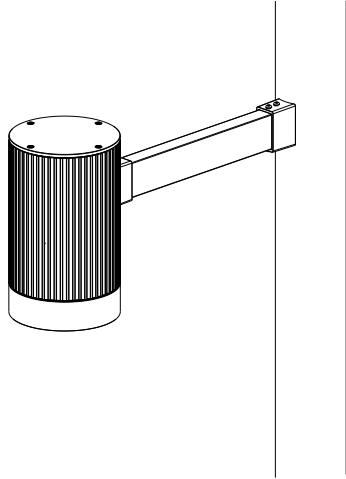

GUA04

0,8 kg / 1.8 lb

x1

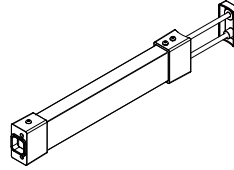

x2



x2



GUA05

1,5 kg / 3,3 lb

x2

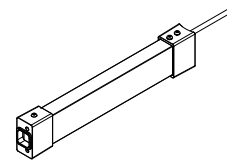

x4



x4

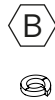

urbidermis.com

[ES]

MANTENIMIENTO

Limpiar utilizando productos de limpieza con pH neutro, sin alcohol y no abrasivos. El vidrio óptico se puede limpiar con productos de limpieza no abrasivos.

GARANTÍA

Este producto está garantizado, según la Ley establecida vigente, a partir de la fecha de factura. La información técnica facilitada por Urbidermis en cuanto a dimensiones, materiales y características, puede ser modificada sin previo aviso.

INSTRUCCIONES DE SEGURIDAD

Accesorio del proyector apto para uso exterior.

Apto para alturas de montaje hasta 12m.

Antes de empezar las operaciones de montaje o manipular cualquier componente eléctrico interno, asegúrese de desconectar la luminaria de la red.

No incorpore elementos adicionales a los suministrados.

El fabricante no se hace responsable del uso indebido del producto.

[EN]

MAINTENANCE

Clean using pH-neutral, alcohol-free, and non-abrasive cleaning products. Optical glass can be cleaned with non-abrasive cleaning products.

WARRANTY

This product is guaranteed, according to the established Law in force, starting from the date of invoice. The technical information supplied by Urbidermis in relation to dimensions, materials and characteristics may be modified without prior notice.

SAFETY INSTRUCTIONS

Floodlight accessory suitable for outdoor use.

Suitable for mounting up to 12m.

Before starting assembly operations or handling any internal electrical component, be sure to disconnect the luminaire from the power source.

Do not incorporate additional elements to those supplied.

The manufacturer is not responsible for improper use of the product.

[FR]

ENTRETIEN

Nettoyer avec des produits de nettoyage au pH neutre, sans alcool et non abrasifs. Le verre optique peut être nettoyé avec des produits de nettoyage non abrasifs.

GARANTIE

Ce produit est garanti, selon la loi en vigueur, à compter de la date de la facture. Les informations techniques fournies par Urbidermis sur les dimensions, les matériaux et les caractéristiques peuvent être modifiées sans préavis.

CONSIGNES DE SECURITE

Accessoire de projecteur adapté à l'usage en extérieur.

Convient pour des hauteurs de montage jusqu'à 12m.

Avant de commencer les opérations d'assemblage ou de manipulation des composants électriques internes, assurez-vous de déconnecter le luminaire du réseau.

N'incorporez pas d'éléments supplémentaires à ceux fournis.

Le fabricant n'est pas responsable de l'utilisation incorrecte du produit.

[DE]

WARTUNG

Reinigen Sie mit pH-neutralen, alkoholfreien und nicht scheuernden Reinigungsmitteln. Das optische Glas kann mit einem nicht scheuernden Reinigungsmittel gereinigt werden.

GARANTIE

Dieses Produkt ist ab dem Kaufdatum und gemäß der geltenden Gesetzgebung von einer Garantie gedeckt. Die von Urbidermis übermittelten technischen Daten bezüglich Größe, Materialien und Eigenschaften können ohne Vorankündigung geändert werden.

SICHERHEITSHINWEISE

Zubehörteil des Lichtstrahlers für die Nutzung im Außenbereich geeignet.

Lässt sich auf bis zu 12 m Höhe anbringen.

Vor der Wartung oder dem Eingreifen in die internen elektrischen Komponenten, den Beleuchtungskörper vom Stromnetz trennen.

Keine zusätzlichen Elemente installieren, die nicht mitgeliefert wurden.

Der Hersteller haftet nicht bei einer unsachgemäßen Anwendung des Produkts.



[ES]

No deseche estos productos con otros desechos domésticos; Recíclalos. Para obtener más información sobre el punto de reciclaje más cercano, consulte a su autoridad local de gestión de residuos.

[FR]

Ne jetez pas ces produits avec les autres déchets ménagers - veuillez les recycler. Pour plus d'informations sur le point de recyclage le plus proche, consultez votre autorité locale de gestion des déchets.

[EN]

Do not dispose of these products with other household waste; recycle it. For information on the nearest recycling point, consult your local waste authority.

[DE]

Diese Produkte bitte recyceln und nicht in den Hausmüll geben. Für mehr Informationen zu einem Recyclinghof in Ihrer Nähe, kontaktieren Sie Ihre Abfallbehörde vor Ort.

1-A

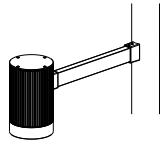

A 1.2

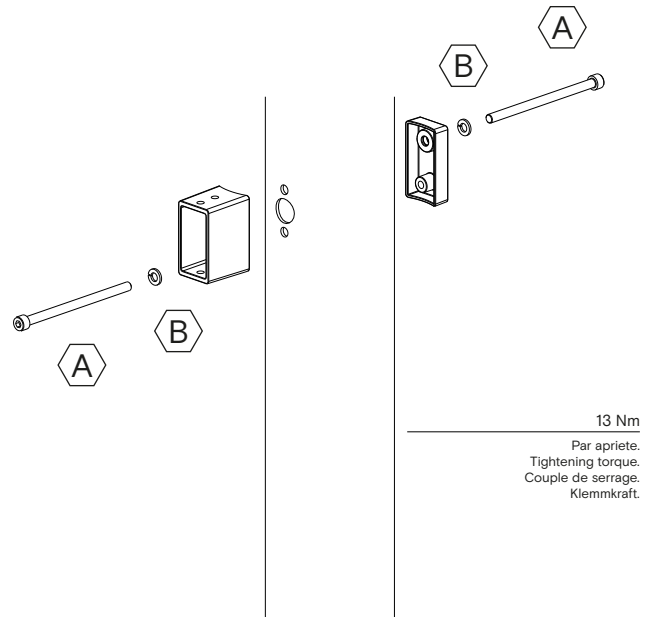

A 1.1



[ES] Antes de realizar mantenimiento e instalación, desconéctese de la fuente de alimentación principal y otros cables de control. Asegúrese de que toda la alimentación eléctrica esté apagada.

[EN] Before carrying out maintenance and installation, disconnect from the mains supply and other control wiring. Ensure that all power is switched off.

[FR] Avant d'effectuer l'entretien et l'installation, débranchez l'alimentation secteur et les autres câbles de commande. Assurez-vous que toute l'alimentation est coupée.

[DE] Trennen Sie vor der Durchführung von Wartungs- und Installationsarbeiten das Gerät von der Netzversorgung und anderen Steuerleitungen.

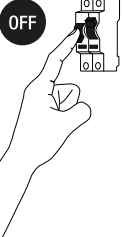

- [ES] Fijar el soporte a la columna.
- [EN] Fasten the support to the pole.
- [FR] Fixer le support à la colonne.
- [DE] Die Halterung an der Säule befestigen.

1-B

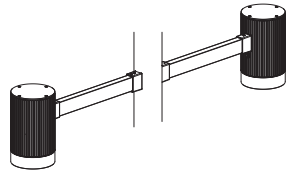

B 1.2

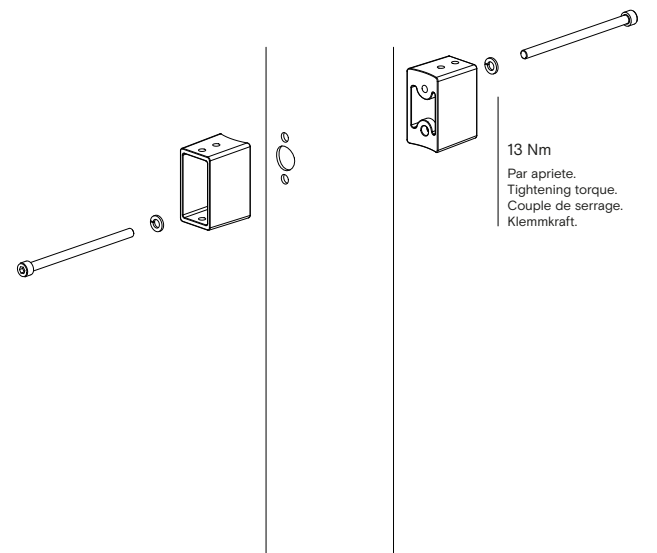

B 1.1



[ES] Antes de realizar mantenimiento e instalación, desconéctese de la fuente de alimentación principal y otros cables de control. Asegúrese de que toda la alimentación eléctrica esté apagada.

[EN] Before carrying out maintenance and installation, disconnect from the mains supply and other control wiring. Ensure that all power is switched off.

[FR] Avant d'effectuer l'entretien et l'installation, débranchez l'alimentation secteur et les autres câbles de commande. Assurez-vous que toute l'alimentation est coupée.

[DE] Trennen Sie vor der Durchführung von Wartungs- und Installationsarbeiten das Gerät von der Netzversorgung und anderen Steuerleitungen.



- [ES] Fijar el soporte a la columna.
- [EN] Fasten the support to the pole.
- [FR] Fixer le support à la colonne.
- [DE] Die Halterung an der Säule befestigen.

2

2.1

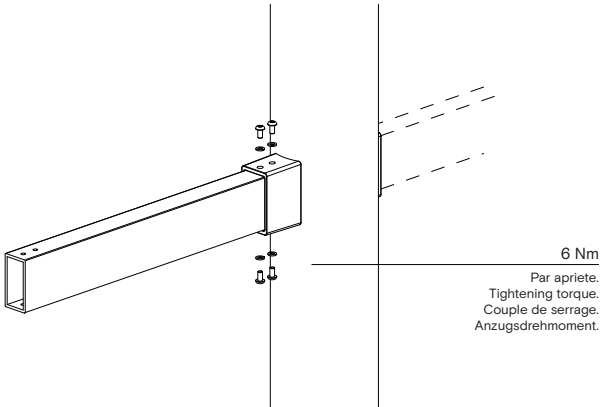

- [ES] Fijar el brazo al soporte.
- [EN] Attach the arm to the support.
- [FR] Fixer le bras au support.
- [DE] Den Arm an der Halterung befestigen.

2.2

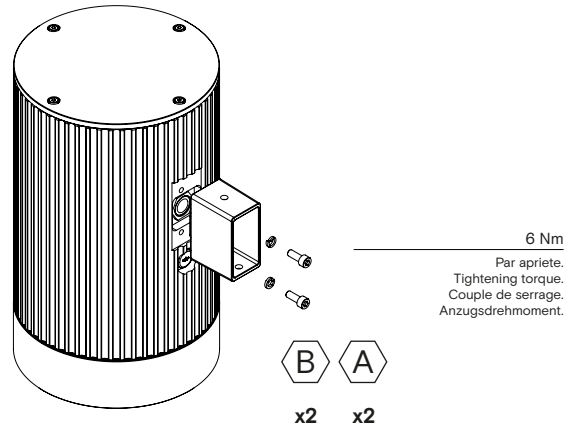

- [ES] Fijar la brida al proyector.
- [EN] Attach the bracket to the floodlight.
- [FR] Fixer la bride au projecteur.
- [DE] Den Flansch am Lichtstrahler anbringen.

3

3.1

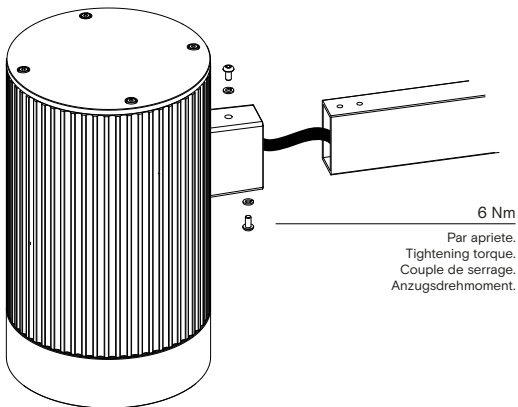

- [ES] Fijar el proyector al brazo.
 - [EN] Attach the floodlight to the arm.
 - [FR] Fixer le projecteur au bras.
 - [DE] Den Lichtstrahler am Arm anbringen.
- (*)
- [ES] Conectar el proyector.
 - [EN] Connect the floodlight.
 - [FR] Connecter le projecteur.
 - [DE] Lichtstrahler anschließen.

3.2

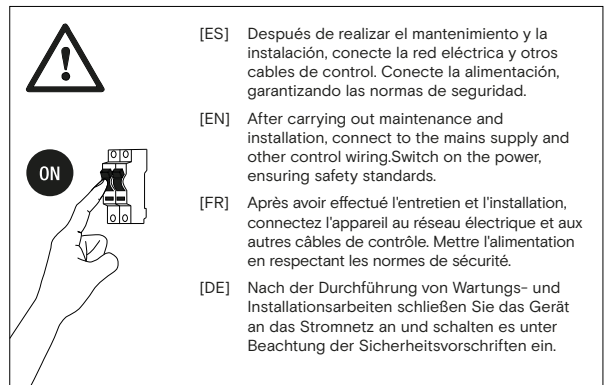

- [ES] Después de realizar el mantenimiento y la instalación, conecte la red eléctrica y otros cables de control. Conecte la alimentación, garantizando las normas de seguridad.
- [EN] After carrying out maintenance and installation, connect to the mains supply and other control wiring. Switch on the power, ensuring safety standards.
- [FR] Après avoir effectué l'entretien et l'installation, connectez l'appareil au réseau électrique et aux autres câbles de contrôle. Mettre l'alimentation en respectant les normes de sécurité.
- [DE] Nach der Durchführung von Wartungs- und Installationsarbeiten schließen Sie das Gerät an das Stromnetz an und schalten es unter Beachtung der Sicherheitsvorschriften ein.

(*) **Conexiones / Connections / Connexions / Verbindungen**

- [ES] Realizar las conexiones eléctricas según esquema adjunto en la hoja de instrucciones del proyector.
- [EN] Perform electrical connections according to the attached wiring plan inside the floodlight's instruction sheet.
- [FR] Réaliser les raccordements électriques selon le schéma ci-joint dans la notice d'utilisation du projecteur.
- [DE] Die Stromverbindungen entsprechend dem Schaltplan durchführen, der mit den Anleitungen des Lichtstrahlers geliefert wurde.