

# Louis

Urbidermis Team, 2023

Luminaria  
 Luminaire  
 Luminaire  
 Leuchte

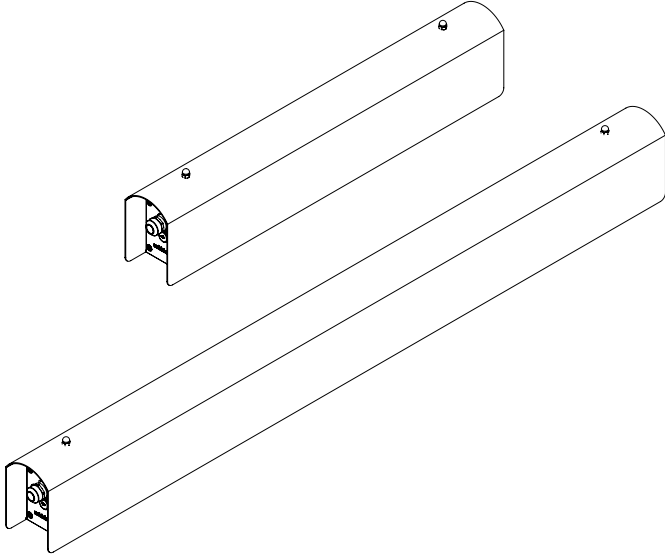

[ES] SUMINISTRO  
 [EN] SUPPLY  
 [FR] APPROVISIONNEMENT  
 [DE] BESCHAFFUNG

LOXL18 (4,5 kg / 9 lb)

x1

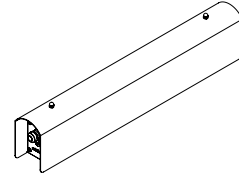

LOXL36 (8 kg / 17 lb)

x1

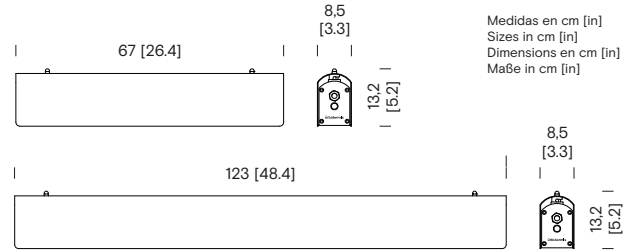
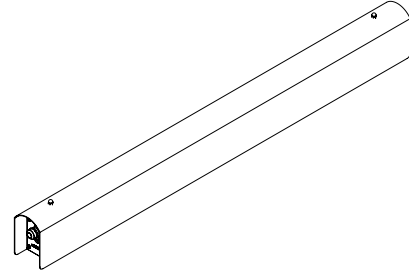

urbidermis.com



## 1

### 1.1

[ES] Antes de realizar mantenimiento e instalación, desconéctese de la fuente de alimentación principal y otros cables de control. Asegúrese de que toda la alimentación eléctrica esté apagada.

[EN] Before carrying out maintenance and installation, disconnect from the mains supply and other control wiring. Ensure that all power is switched off.

[FR] Avant d'effectuer l'entretien et l'installation, débranchez l'alimentation secteur et les autres câbles de commande. Assurez-vous que toute l'alimentation est coupée.

[DE] Vor der Wartung bzw. Installation den Lichtstrahler vom Stromnetz und anderen Kontrollkabeln trennen. Sicherstellen, dass keine Stromverbindung besteht.

### 1.2

- [ES] Desatornillar las dos tuercas y retirar la cubierta.
- [EN] Untighten the two nuts and remove the cover.
- [FR] Desserrer les deux écrous et retirez le couvercle.
- [DE] Die zwei Schrauben lockern und die Abdeckung entfernen.

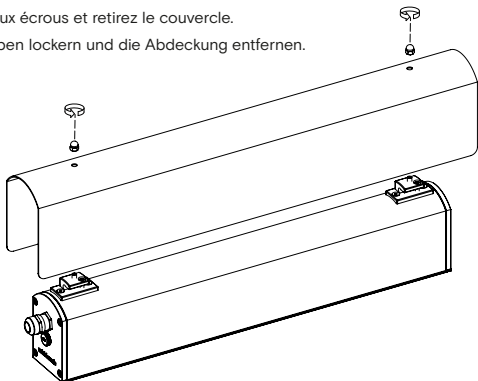

## 2

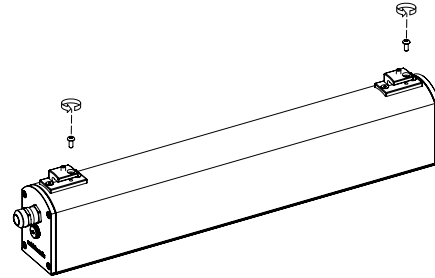

- [ES] Desatornillar y retirar los dos tornillos.
- [EN] Untighten and remove the two screws.
- [FR] Desserrer et retirer les deux vis.
- [DE] Die zwei Schrauben lockern und entfernen.

## 3

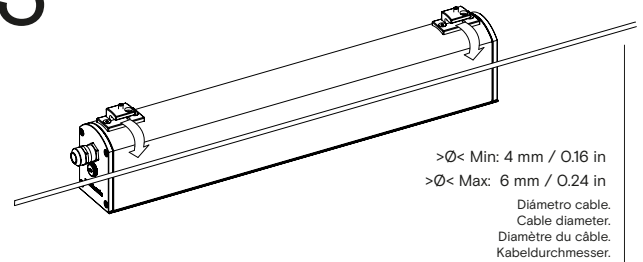

- [ES] Introducir cable catenaria en los soportes.
- [EN] Insert catenary cable into the supports.
- [FR] Insérer le câble caténaire dans les supports.
- [DE] Die Oberleitung in die Halterungen stecken.

# 4

- [ES] Introducir y apretar los tornillos retirados en el paso 2.
- [EN] Insert and tighten the screws removed in step 2.
- [FR] Insérer et serrer les vis retirées à l'étape 2.
- [DE] Die in Schritt 2 entfernten Schrauben einstecken und festdrehen.

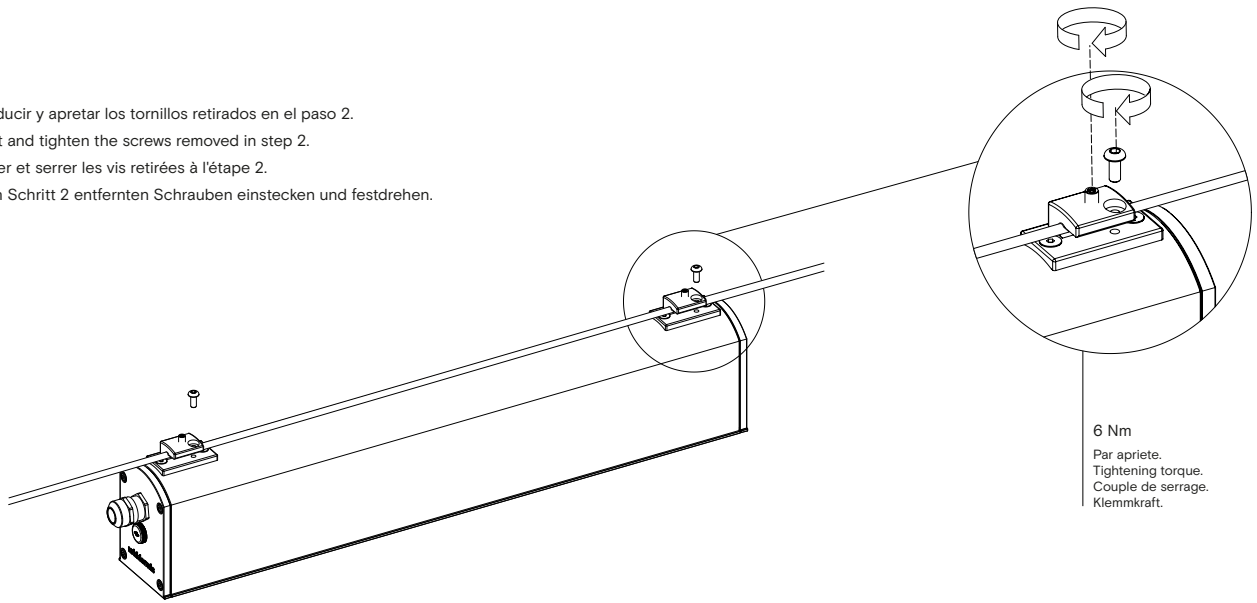

6 Nm  
 Par apriete.  
 Tightening torque.  
 Couple de serrage.  
 Klemmkraft.

# 5

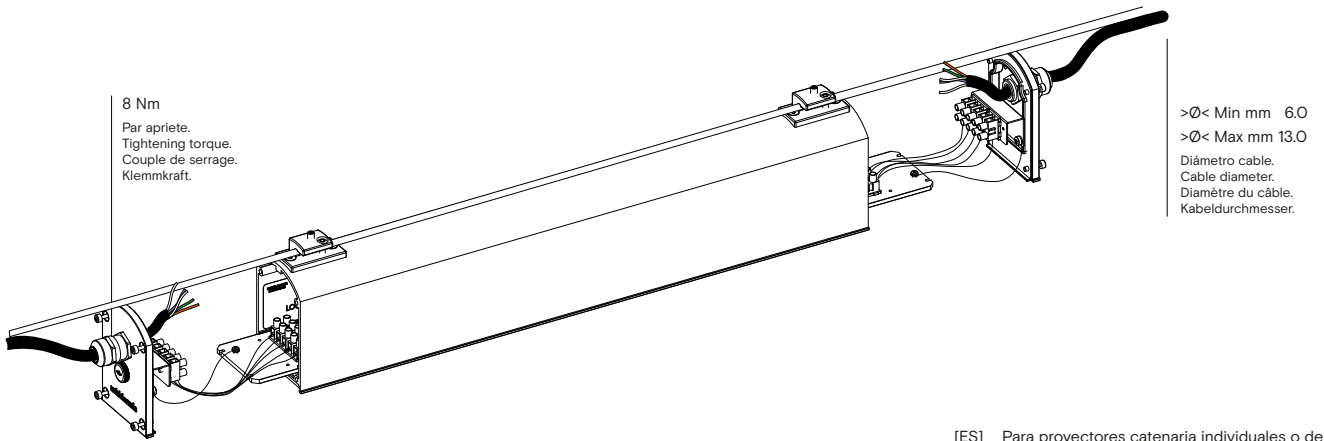

8 Nm  
 Par apriete.  
 Tightening torque.  
 Couple de serrage.  
 Klemmkraft.

>Ø< Min mm 6.0  
 >Ø< Max mm 13.0  
 Diámetro cable.  
 Cable diameter.  
 Diamètre du câble.  
 Kabeldurchmesser.

- [ES] Introducir cable eléctrico por el prensaestopas M20, conectar según esquema eléctrico. Apretar prensaestopas. Utilizar cable aislado entre conductores de control y conductores de alimentación para garantizar un aislamiento principal. El cable de toma tierra debe quedar más largo que los cables de L y N.
- [EN] Insert electrical cable through the M20 cable gland. Tighten the cable gland. Use insulated cable between control conductors and supply conductors to ensure main insulation. The ground wire must be longer than the L and N wires.
- [FR] Insérez le câble électrique dans le presse-étoupe M20. Serrer les presse-étoupes. Utilisez un câble isolé entre les conducteurs de commande et les conducteurs d'alimentation pour assurer l'isolation principale. Le câble de mise à la terre doit être plus long que les câbles L et N.
- [DE] Das Stromkabel durch die Stopfbuchse M20 führen; entsprechend dem Schaltplan verbinden. Die Stopfbuchse festdrehen. Ein Isolierkabel zwischen den Kontrollkabeln und Stromleitern verwenden, um somit eine Hauptisolation zu gewährleisten. Das Erdungskabel muss länger als die Kabel L und N sein.

- [ES] Para proyectores catenaria individuales o de final de línea, colocar el proyector con un prensaestopas (LO2L).
- [EN] For end-of-line catenary floodlights, apply floodlight with one cable gland (LO2L).
- [FR] Pour les projecteurs de caténaire en bout de ligne, équipez le projecteur d'un presse-étoupe (LO2L).
- [DE] Einzelne Lichtstrahler oder Lichtstrahler an den Enden einer Reihe mit einer Stopfbuchse (LO2L) anbringen.

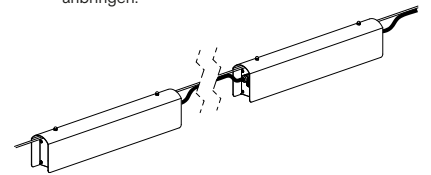

- [ES] Usar dos llaves para un correcto apriete del prensaestopas.
- [EN] Use two wrenches to correctly tighten the cable gland.
- [FR] Utilisez deux clés pour serrer correctement le presse-étoupe.
- [DE] Zwei Schlüssel verwenden, um die Stopfbuchse sachgemäß festzuziehen.

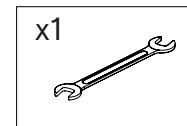
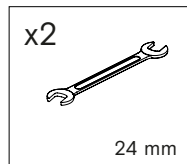

# 6

## 6.1

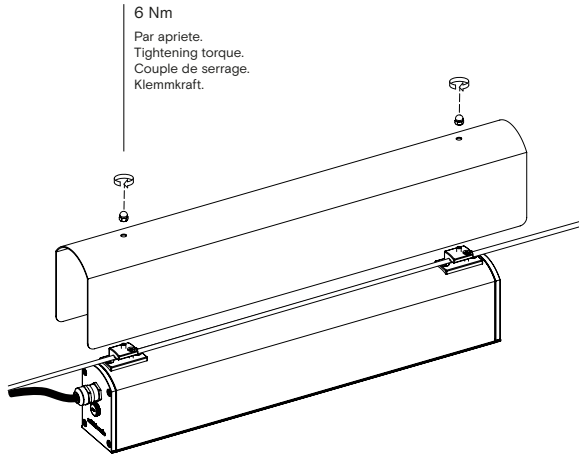

[ES] Introducir cubierta y tuercas y apretar.

[EN] Insert cover and nuts and tighten.

[FR] Insérer le couvercle et les écrous et serrer.

[DE] Die Abdeckung aufsetzen, die Schrauben einsetzen und festdrehen.

## 6.2

[ES] Después de realizar el mantenimiento y la instalación, conecte la red eléctrica y otros cables de control. Conecte la alimentación, garantizando las normas de seguridad.

[EN] After carrying out maintenance and installation, connect to the mains supply and other control wiring. Switch on the power, ensuring safety standards.

[FR] Après avoir effectué l'entretien et l'installation, connectez l'appareil au réseau électrique et aux autres câbles de contrôle.

[DE] Nach der Wartung oder Installation das Produkt mit dem Stromnetz und anderen Kontrollkabeln verbinden. Unter Berücksichtigung aller Sicherheitsnormen einschalten.

[ES] ESQUEMA DE CONEXIÓN  
 [EN] WIRING PLAN  
 [FR] SCHÉMA DE CONEXION  
 [DE] SCHALTPLAN

LOUIS + SURGE PROTECTION DEVICE + DRIVER

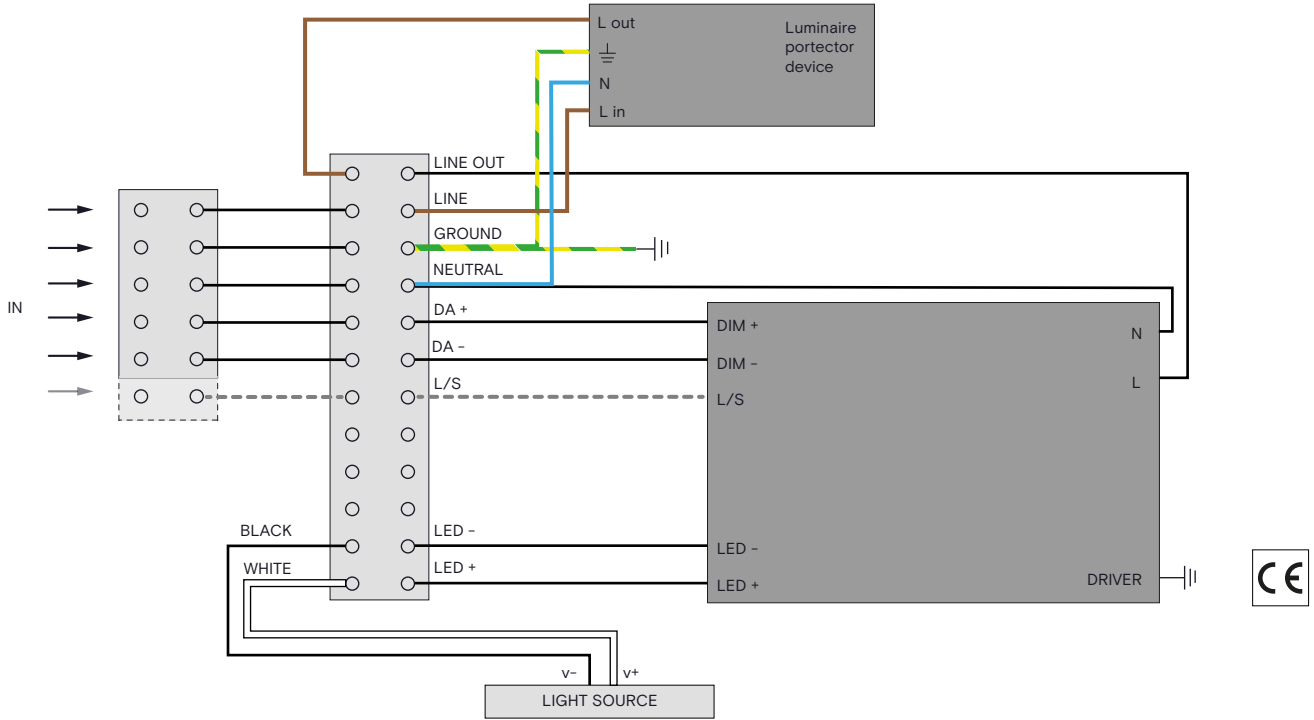

LOUIS + SURGE PROTECTION DEVICE + IMCU + DRIVER

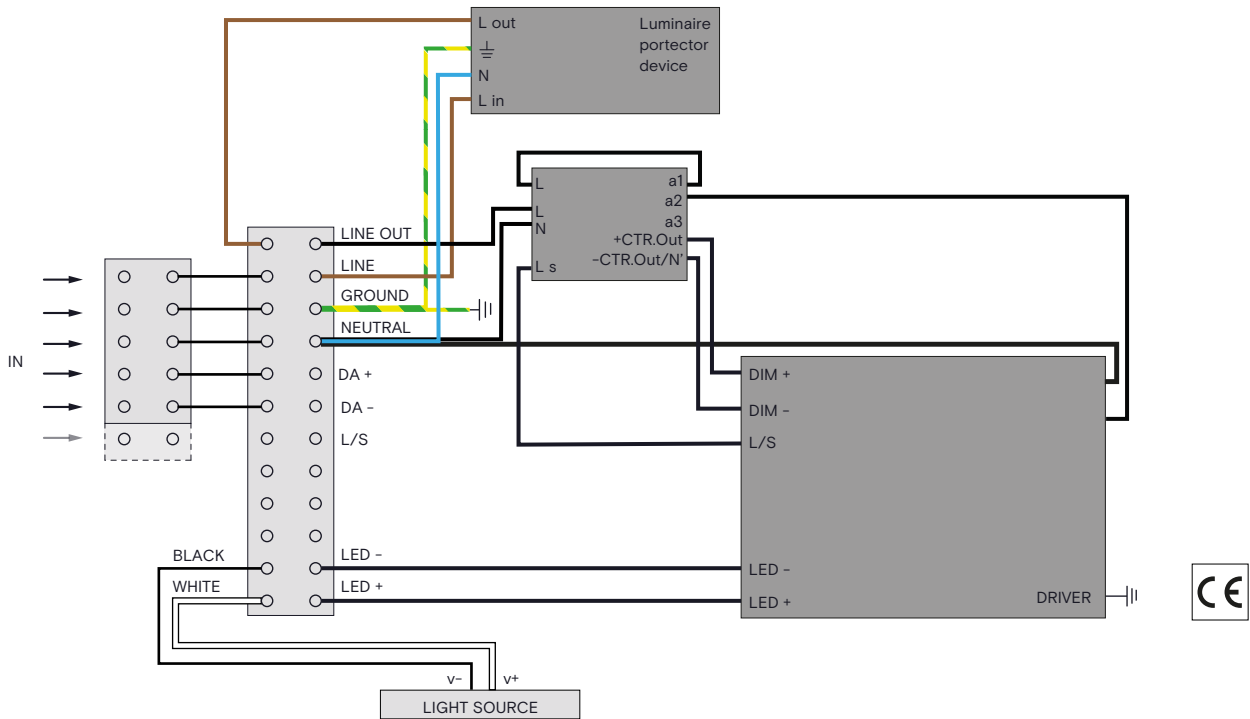

[ES]

Nº máximo de luminarias conectadas sobre una misma línea.		
Nº LEDs	18	36
Nº Luminarias	25	10

El número de luminarias variará dependiendo de la curva y el amperaje del magnetotérmico.

[EN]

Maximum number of luminaires connected on the same line.		
Nº LEDs	18	36
Nº Luminaires	25	10

The number of luminaires will vary depending on the curve and amperage of the circuit breaker.

[FR]

Nombre maximum de luminaires connectés sur la même ligne.		
Nº LEDs	18	36
Nº Luminaires	25	10

Le nombre de luminaires varie en fonction de la courbe et de l'ampérage du disjoncteur.

[DE]

Maximale Anzahl von Leuchten, die an dieselbe Leitung angeschlossen sind.		
Nº LEDs	18	36
Nº Leuchten	25	10

Die Anzahl der Leuchten hängt von der Kurve und der Stromstärke des Leistungsschalters ab.

[ES]

**MANTENIMIENTO**

Limpiar utilizando productos de limpieza con pH neutro, sin alcohol y no abrasivos. El vidrio óptico se puede limpiar con productos de limpieza no abrasivos.

**GARANTÍA**

Este producto está garantizado, según la Ley establecida vigente, a partir de la fecha de factura. La información técnica facilitada por Urbidermis en cuanto a dimensiones, materiales y características, puede ser modificada sin previo aviso.

**INSTRUCCIONES DE SEGURIDAD**

Luminaria apta para uso exterior.  
 Apta para alturas de montaje hasta 15m.  
 Antes de empezar las operaciones de montaje o manipular cualquier componente eléctrico interno, asegúrese de desconectar la luminaria de la red.  
 Atención: riesgo de descarga eléctrica.  
 Las conexiones eléctricas deben realizarse por personal especializado.  
 La fuente de luz debe sustituirse exclusivamente por el fabricante, su servicio técnico o una persona de cualificación equivalente con objeto de evitar cualquier riesgo.  
 No incorpore elementos adicionales a los suministrados.  
 La luminaria deberá instalarse para prevenir distancias de exposición inferiores a 2,5m.  
 No utilizar el producto en caso de rotura del vidrio y contactar el fabricante para la sustitución.  
 El fabricante no se hace responsable del uso indebido del producto.

[FR]

**ENTRETIEN**

Nettoyer avec des produits de nettoyage au pH neutre, sans alcool et non abrasifs. Le verre optique peut être nettoyé avec des produits de nettoyage non abrasifs.

**GARANTIE**

Ce produit est garanti, selon la loi en vigueur, à compter de la date de la facture. Les informations techniques fournies par Urbidermis sur les dimensions, les matériaux et les caractéristiques peuvent être modifiées sans préavis.

**CONSIGNES DE SECURITE**

Le luminaire est adapté pour une utilisation en extérieur.  
 Convient pour des hauteurs de montage jusqu'à 15m.  
 Avant de commencer les opérations d'assemblage ou de manipulation des composants électriques internes, assurez-vous de déconnecter le luminaire du réseau.  
 Attention: risque de choc électrique.  
 Les raccordements électriques doivent être effectués par des personnes spécialisées.  
 La source lumineuse doit être remplacée exclusivement par le fabricant, son service technique ou une personne de qualification équivalente afin d'éviter tout risque.  
 N'incorporez pas d'éléments supplémentaires à ceux fournis.  
 Le luminaire doit être installé de manière à éviter les distances d'exposition inférieures à 2,5 m.  
 N'utilisez pas le produit en cas de bris de verre et contactez le fabricant pour le remplacement.  
 Le fabricant n'est pas responsable de l'utilisation incorrecte du produit.

[EN]

**MAINTENANCE**

Clean using pH-neutral, alcohol-free, and non-abrasive cleaning products. Optical glass can be cleaned with non-abrasive cleaning products.

**WARRANTY**

This product is guaranteed, according to the established Law in force, starting from the date of invoice. The technical information supplied by Urbidermis in relation to dimensions, materials and characteristics may be modified without prior notice.

**SAFETY INSTRUCTIONS**

Luminaire suitable for outdoor use.  
 Suitable for mounting up to 15m.  
 Before starting assembly operations or handling any internal electrical component, be sure to disconnect the luminaire from the power source.  
 Caution: risk of electric shock.  
 The electric connections must be carried out by specialized personnel.  
 The light source should be replaced exclusively by the manufacturer, its technical service or someone with an equivalent qualification in order to avoid any risk.  
 Do not incorporate additional elements to those supplied.  
 The luminaire should be positioned so that prolonged staring into the luminaire at a closer distance than 2,5m can be prevented.  
 Should the glass break, the product cannot be used and you should contact the manufacturer for its replacement.  
 The manufacturer is not responsible for improper use of the product.

[DE]

**WARTUNG**

Reinigen Sie mit pH-neutralen, alkoholfreien und nicht scheuernden Reinigungsmitteln. Das optische Glas kann mit einem nicht scheuernden Reinigungsmittel gereinigt werden.

**GARANTIE**

Dieses Produkt ist ab dem Kaufdatum und gemäß der geltenden Gesetzgebung von einer Garantie gedeckt. Die von Urbidermis übermittelten technischen Daten bezüglich Größe, Materialien und Eigenschaften können ohne Vorankündigung geändert werden.

**SICHERHEITSHINWEISE**

Beleuchtungskörper für den Außenbereich.  
 Lässt sich auf bis zu 15 m Höhe anbringen.  
 Kann in jeder beliebigen Position montiert werden.  
 Vor der Wartung oder dem Eingreifen in die internen elektrischen Komponenten, den Beleuchtungskörper vom Stromnetz trennen.  
 Warnung: Stromschlaggefahr!  
 Die elektrische Stromverbindung darf nur von Fachkräften durchgeführt werden.  
 Die Lichtquelle darf ausschließlich vom Hersteller, dessen technischer Service oder einer entsprechend qualifizierten Fachkraft ausgewechselt werden, um jegliche Risiken zu vermeiden.  
 Keine zusätzlichen Elemente installieren, die nicht mitgeliefert wurden.  
 Der Beleuchtungskörper muss so installiert werden, dass zwischen Lichtquelle und Empfänger stets ein Mindestabstand von 2,5 m eingehalten wird.  
 Bei zerbrochenem Glas das Produkt nicht verwenden und vom Hersteller austauschen lassen.  
 Der Hersteller haftet nicht bei einer unsachgemäßen Anwendung des Produkts.

[ES] CARACTERÍSTICAS TÉCNICAS (Proyector)

[EN] TECHNICAL CHARACTERISTICS (Floodlight)

[FR] CARACTÉRISTIQUES TECHNIQUES (Projecteur)

[DE] TECHNISCHE EIGENSCHAFTEN (Lichtstrahler)

Peso (Sin embalaje)	4,5 kg / 9 lb	
Weight Unpacked	8 kg / 17 lb	
Poids (Sans emballage)		
Gewicht (ohne Verpackung)		
Fuente de luz	Intensidad	350 mA
Light Source	Current	500 mA
Source de lumière	Intensité	700 mA
Lichtquelle	Intensität	
Potencia sistema	18 LEDs 20W, 29W, 40W	
System power	36 LEDs 40W, 57W, 80W	
Puissance maximale		
Systemleistung		
Tª Color		
Color temp.	3000 K	2200 K
Tª couleur	2700 K	PC Amber
Tª Farbe		
IRC		
CRI	80 min	
IRC		
IRC		
Vida útil	TM21 L90 (10k) > 100.000 h	
Average lifetime		
Durée de vie		
Nutzungsdauer		
Control	1-10V / DALI	
	Programación dinámica / Regulación analógica.	
Control	Dynamic programming / Analog control.	
Contrôle	Programmation dynamique / Réglage analogique.	
Kontrolle	Dynamische Programmierung / Analogische Einstellung.	
Temperatura nominal	Ta 35°C	
Rated temperature		
Température nominale		
Nenntemperatur		
Cable	Diámetro del cable	Min: 6 mm / 0.24 in
Cable	Cable diameter	Max: 13 mm / 0.51 in
Câble	Diamètre du câble	
Kabel	Durchmesser des Kabels	
	Aislamiento cubierta	0,6-1kV
	Insulation cover	
	Isolation couverte	
	Isolierabdeckung	
	Tipo de cable	5 x 1,5mm² (AWG18)
	Type of cable	3 x 2,5mm² (AWG16)
	Type de câble	
	Art des Kabels	
Tensión de entrada (Según destino)	220-240Vac / 50-60Hz	
Input voltage (According to destination)		
Voltage d'alimentation (Selon la destination)		
Eingangsspannung (Je nach Ziel)		
Normativas	UNE-EN 60529	
Regulations	UNE-EN 60598	
Règlements	UNE-EN 55015	
Normen	UNE-EN 61000	
	UNE-EN 62262	
	UNE-EN 62031	



[ES] No deseche estos productos con otros desechos domésticos; Recíclalos. Para obtener más información sobre el punto de reciclaje más cercano, consulte a su autoridad local de gestión de residuos.  
 [FR] Ne jetez pas ces produits avec les autres déchets ménagers - veuillez les recycler. Pour plus d'informations sur le point de recyclage le plus proche, consultez votre autorité locale de gestion des déchets.

[EN] Do not dispose of these products with other household waste; recycle it. For information on the nearest recycling point, consult your local waste authority.  
 [DE] Diese Produkte bitte recyceln und nicht in den Hausmüll geben. Für mehr Informationen zu einem Recyclinghof in Ihrer Nähe, kontaktieren Sie Ihre Abfallbehörde vor Ort.