

Rama

Gonzalo Milá, 2000

Luminaria
Luminaire
Luminaire
Leuchte

[ES] SUMINISTRO
[EN] SUPPLY
[FR] APPROVISIONNEMENT
[DE] BESCHAFFUNG

RALXX

(7,8 kg / 17,2 lb)

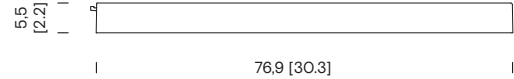
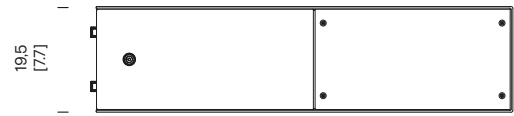
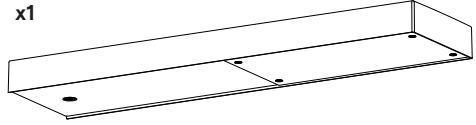
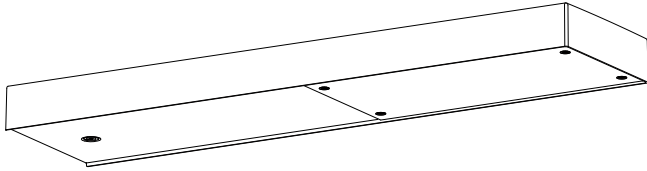

Medidas en cm [in]
Sizes in cm [in]
Dimensions en cm [in]
Maße in cm [in]

urbidermis.com



1

1.1

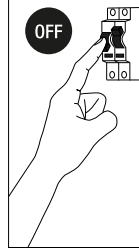

[ES] Antes de realizar mantenimiento e instalación, desconéctese de la fuente de alimentación principal y otros cables de control. Asegúrese de que toda la alimentación eléctrica esté apagada.

[EN] Before carrying out maintenance and installation, disconnect from the mains supply and other control wiring. Ensure that all power is switched off.

[FR] Avant d'effectuer l'entretien et l'installation, débranchez l'alimentation secteur et les autres câbles de commande. Assurez-vous que toute l'alimentation est coupée.

[DE] Vor der Wartung bzw. Installation den Lichtstrahler vom Stromnetz und anderen Kontrollkabeln trennen. Sicherstellen, dass keine Stromverbindung besteht.

1.2

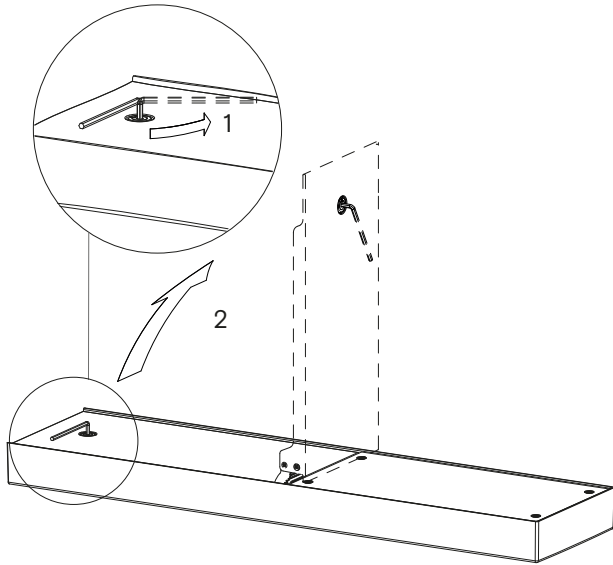
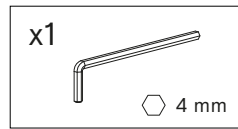

- [ES] 1. Desbloquear cerradura con llave allen, y abrir tapa.
2. No es necesaria la abertura de la cámara led para la instalación de la luminaria.
- [EN] 1. Unlock lock with allen wrench, and open lid.
2. The opening of the led camera is not necessary for the installation of the luminaire.
- [FR] 1. Déverrouillez la serrure avec la clé Allen et ouvrez le couvercle.
2. L'ouverture de la caméra led n'est pas nécessaire pour l'installation du luminaire.
- [DE] 1. Das Schloss mit einem Inbusschlüssel entsperren und den Deckel öffnen.
2. Das LED-Gehäuse muss nicht geöffnet werden, um den Beleuchtungskörper zu installieren.

1.3

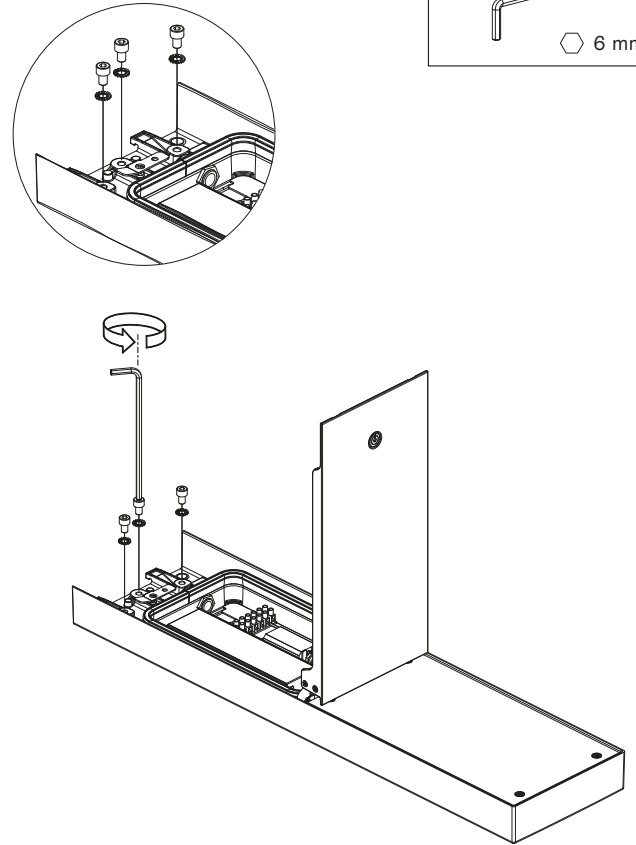
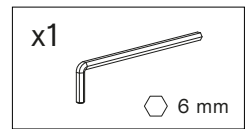

- [ES] Extraer los tornillos de fijación a brida.
- [EN] Remove the flange fixing bolts.
- [FR] Retirez les boulons de fixation de la bride.
- [DE] Die Schrauben zur Befestigung am Flansch entfernen.

2

2.1

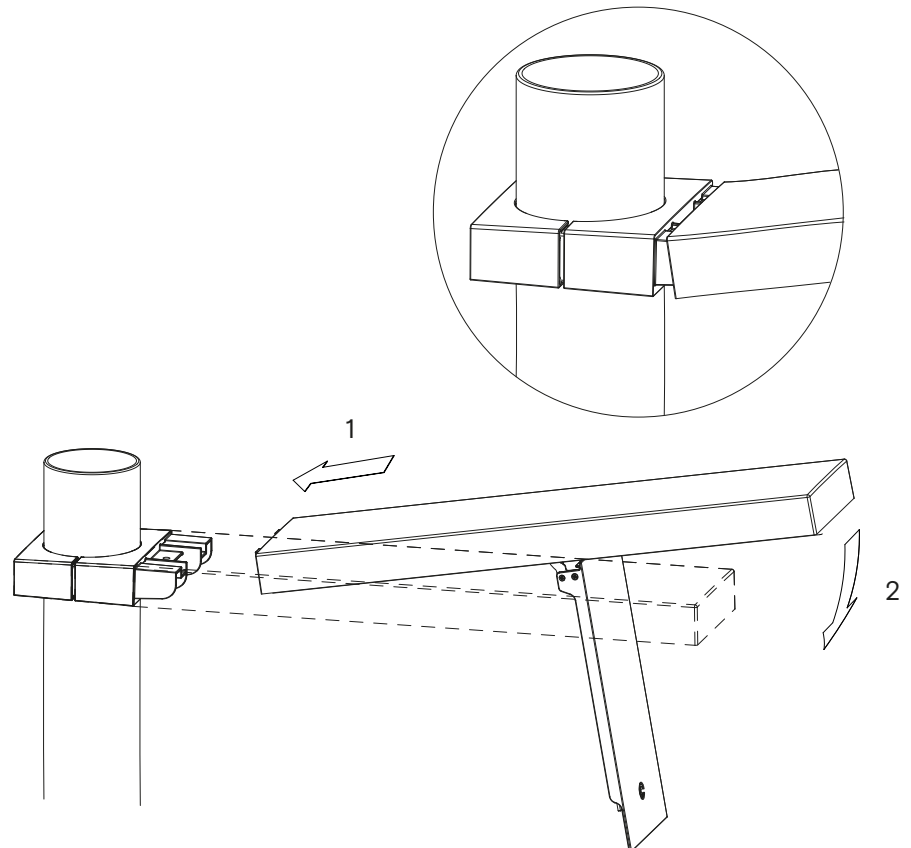
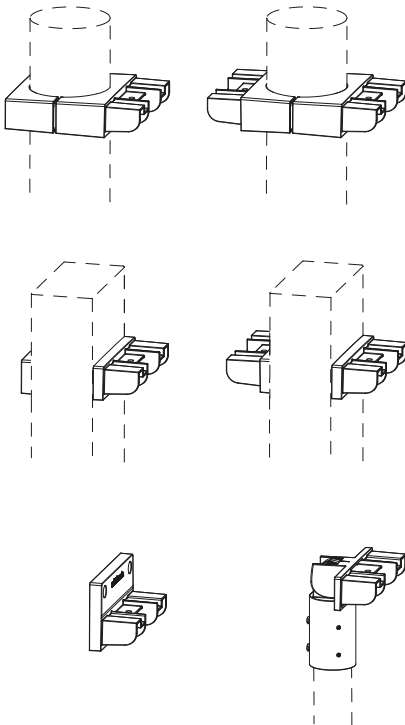

- [ES] Introducir la luminaria en accesorio fijación.
- [EN] Insert the luminaire in the fixing accessory.
- [FR] Insérez le luminaire dans l'accessoire de fixation.
- [DE] Den Beleuchtungskörper an der Befestigung anbringen.

3

3.1

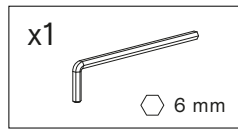

8 Nm
Par apriete.
Tightening torque.
Couple de serrage.
Klemmkraft.

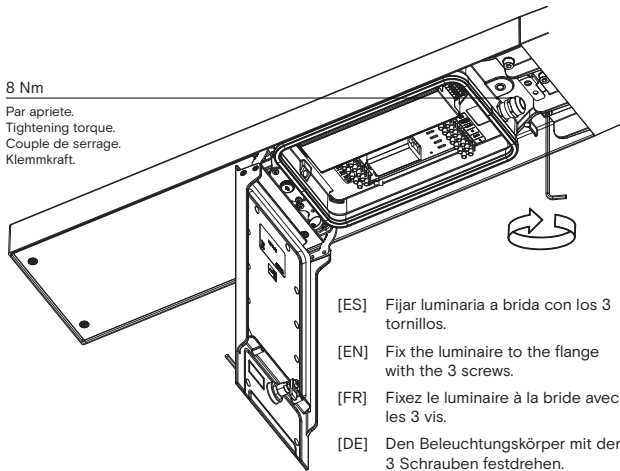

- [ES] Fijar luminaria a brida con los 3 tornillos.
- [EN] Fix the luminaire to the flange with the 3 screws.
- [FR] Fixez le luminaire à la bride avec les 3 vis.
- [DE] Den Beleuchtungskörper mit den 3 Schrauben festdrehen.

3.2

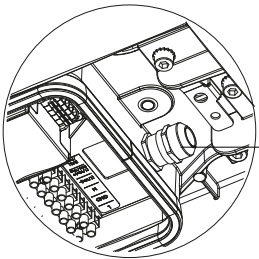

- [ES] Aflojar prensaestopa.
- [EN] Loosen cable gland.
- [FR] Desserer le presse-étoupe.
- [DE] Die Stopfbuchse lockern.

3.3

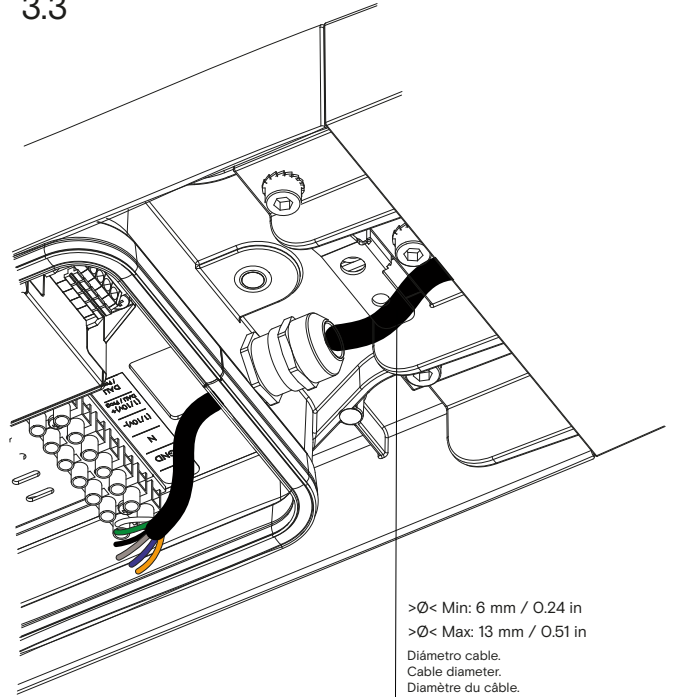

>Ø< Min: 6 mm / 0.24 in
>Ø< Max: 13 mm / 0.51 in
Diámetro cable.
Cable diameter.
Diamètre du câble.
Kabeldurchmesser.

- [ES] Introducir cable manguera por el prensaestopas.
- [EN] Insert electrical cable through the cable gland.
- [FR] Insérez le câble du flexible dans le presse-étoupe.
- [DE] Das Stromkabel durch die Stopfbuchse führen.

3.4

- [ES] Apretar prensaestopa.
- [EN] Tighten cable gland.
- [FR] Serrer le presse-étoupe.
- [DE] Die Stopfbuchse festdrehen.

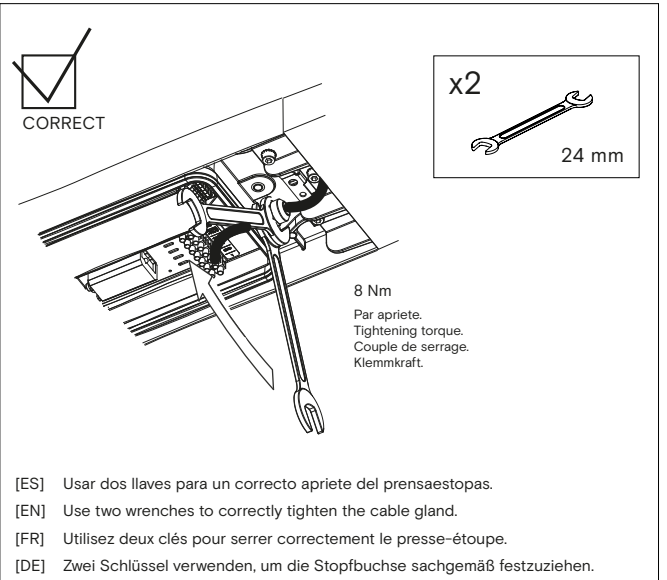
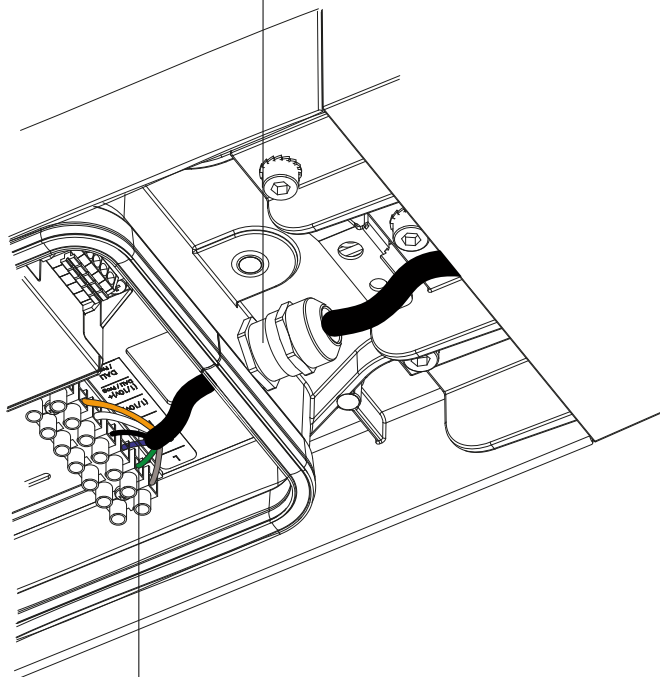

- [ES] Usar dos llaves para un correcto apriete del prensaestopas.
- [EN] Use two wrenches to correctly tighten the cable gland.
- [FR] Utilisez deux clés pour serrer correctement le presse-étoupe.
- [DE] Zwei Schlüssel verwenden, um die Stopfbuchse sachgemäß festzuziehen.

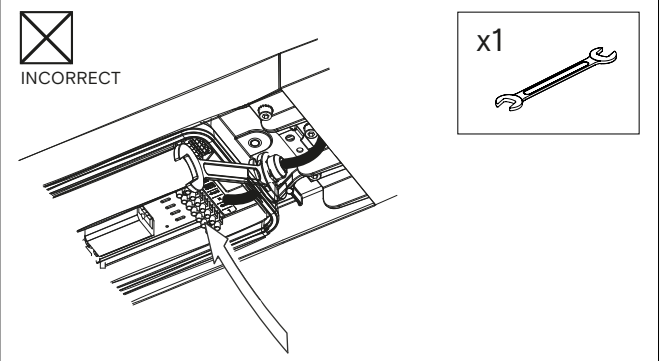

- [ES] Ver esquema de conexión adjunto. El cable de toma tierra debe quedar más largo que los cables de L y N.
- [EN] See attached wiring plan. The ground wire must be longer than the L and N wires.
- [FR] Voir schéma électrique joint. Le câble électrique de terre doit être plus long que les câble électrique L et N.
- [DE] Siehe mitgelieferten Schaltplan. Das Erdungskabel muss länger als die Kabel L und N sein.

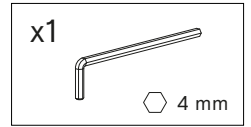
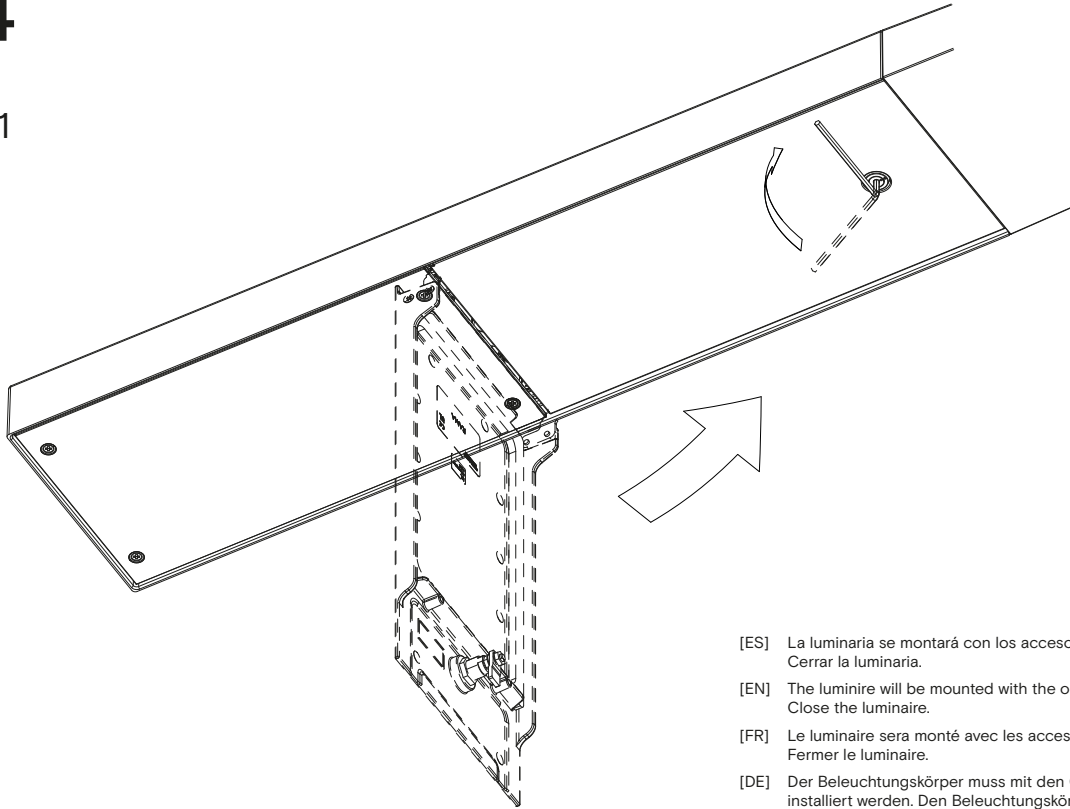

4

4.1

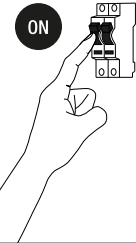

- [ES] La luminaria se montará con los accesorios originales del fabricante. Cerrar la luminaria.
- [EN] The luminaire will be mounted with the original manufacture's accessories. Close the luminaire.
- [FR] Le luminaire sera monté avec les accessoires d'origine du fabricant. Fermer le luminaire.
- [DE] Der Beleuchtungskörper muss mit den Original-Zubehörteilen des Herstellers installiert werden. Den Beleuchtungskörper schließen.

4.2



[ES] Después de realizar el mantenimiento y la instalación, conecte la red eléctrica y otros cables de control. Conecte la alimentación, garantizando las normas de seguridad.

[EN] After carrying out maintenance and installation, connect to the mains supply and other control wiring. Switch on the power, ensuring safety standards.

[FR] Après avoir effectué l'entretien et l'installation, connectez l'appareil au réseau électrique et aux autres câbles de contrôle.

[DE] Nach der Durchführung von Wartungs- und Installationsarbeiten schließen Sie das Gerät an das Stromnetz an und schalten es unter Beachtung der Sicherheitsvorschriften ein.

[ES] ESQUEMA DE CONEXIÓN
 [EN] WIRING PLAN
 [FR] SCHÉMA DE CONEXION
 [DE] SCHALTPLAN

RAMA + PROTECTOR DEVICE + DRIVER FP

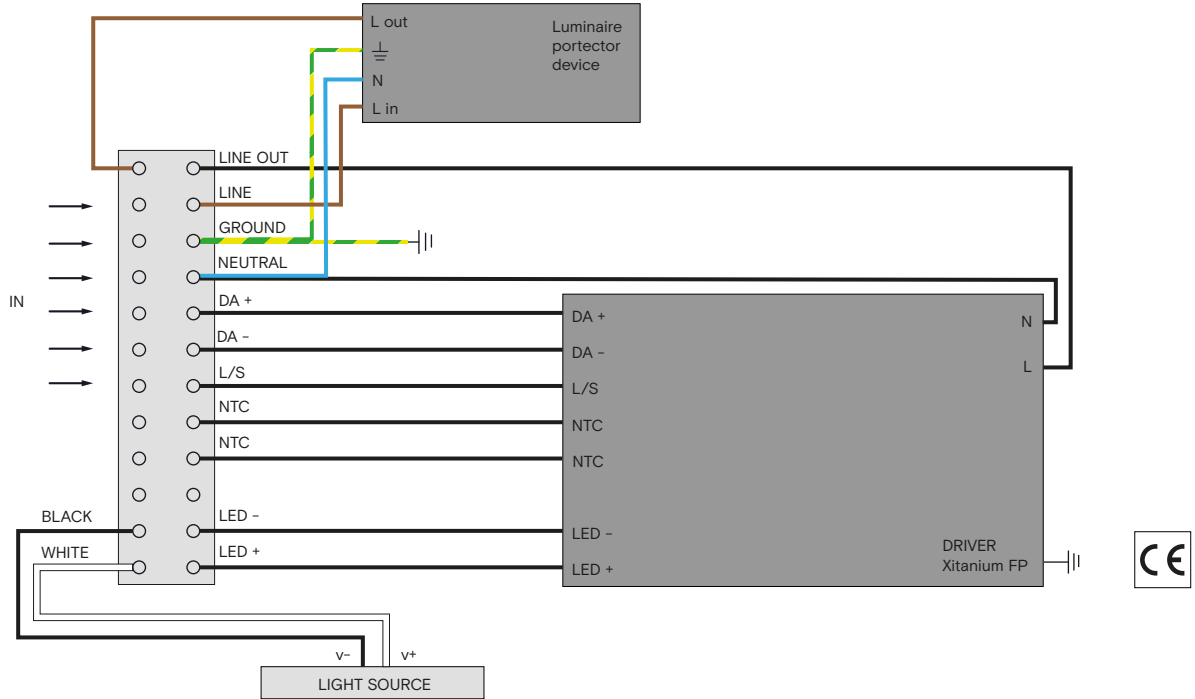

RAMA + PROTECTION DEVICE + IMCU + DRIVER FP

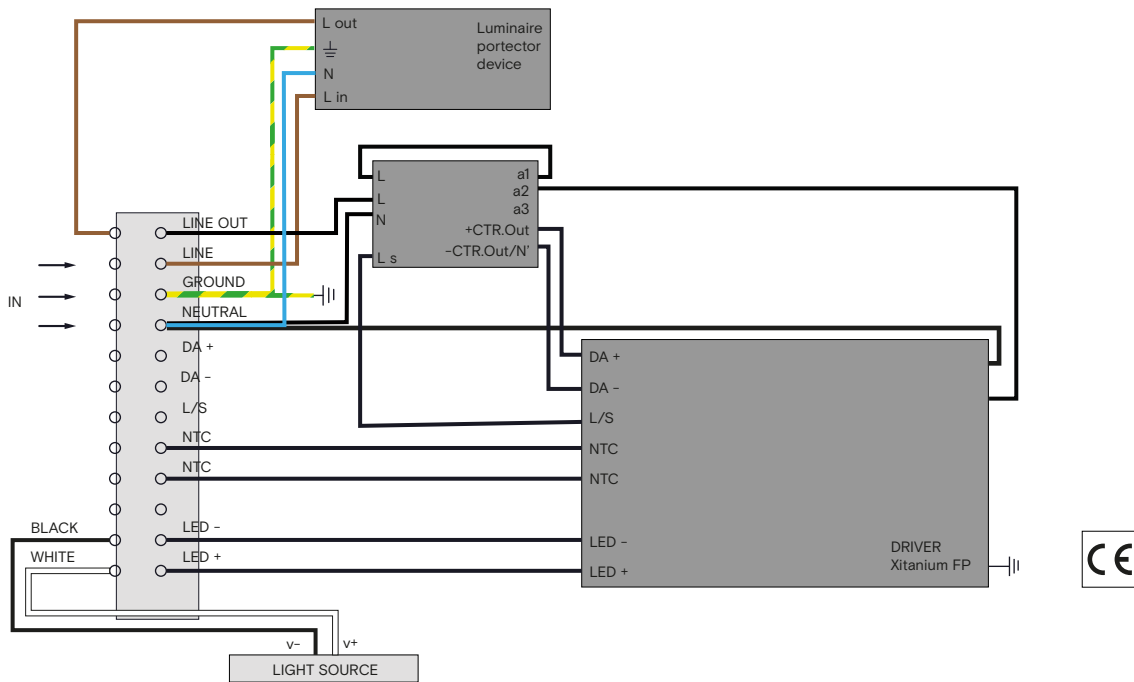

[ES]

Nº máximo de luminarias conectadas sobre una misma línea.

Nº LEDs	12	24	48	72
Nº Luminarias	25	10	9	7

El número de luminarias variará dependiendo de la curva y el amperaje del magnetotérmico.

[EN]

Maximum number of luminaires connected on the same line.

Nº LEDs	12	24	48	72
Nº Luminaires	25	10	9	7

The number of luminaires will vary depending on the curve and amperage of the circuit breaker.

[FR]

Nombre maximum de luminaires connectés sur la même ligne.

Nº LEDs	12	24	48	72
Nº Luminaires	25	10	9	7

Le nombre de luminaires varie en fonction de la courbe et de l'ampérage du disjoncteur.

[DE]

Maximale Anzahl von Leuchten, die an dieselbe Leitung angeschlossen sind.

Nº LEDs	12	24	48	72
Nº Leuchten	25	10	9	7

Die Anzahl der Leuchten hängt von der Kurve und der Stromstärke des Leistungsschalters ab.

[ES]

MANTENIMIENTO

Limpiar utilizando productos de limpieza con pH neutro, sin alcohol y no abrasivos. El vidrio óptico se puede limpiar con productos de limpieza no abrasivos.

GARANTÍA

Este producto está garantizado, según la Ley establecida vigente, a partir de la fecha de factura. La información técnica facilitada por Urbidermis en cuanto a dimensiones, materiales y características, puede ser modificada sin previo aviso.

INSTRUCCIONES DE SEGURIDAD

Luminaria apta para uso exterior.
Apta para alturas de montaje hasta 15m.
Antes de empezar las operaciones de montaje o manipular cualquier componente eléctrico interno, asegúrese de desconectar la luminaria de la red.
Atención: riesgo de descarga eléctrica.
Las conexiones eléctricas deben realizarse por personal especializado.
La fuente de luz debe sustituirse exclusivamente por el fabricante, su servicio técnico o una persona de cualificación equivalente con objeto de evitar cualquier riesgo.
No incorpore elementos adicionales a los suministrados.
La luminaria deberá instalarse para prevenir distancias de exposición inferiores a 2,5m.
No utilizar el producto en caso de rotura del vidrio y contactar el fabricante para la sustitución.
El fabricante no se hace responsable del uso indebido del producto.

[FR]

ENTRETIEN

Nettoyer avec des produits de nettoyage au pH neutre, sans alcool et non abrasifs. Le verre optique peut être nettoyé avec des produits de nettoyage non abrasifs.

GARANTIE

Ce produit est garanti, selon la loi en vigueur, à compter de la date de la facture. Les informations techniques fournies par Urbidermis sur les dimensions, les matériaux et les caractéristiques peuvent être modifiées sans préavis.

CONSIGNES DE SECURITE

Le luminaire est adapté pour une utilisation en extérieur.
Convient pour des hauteurs de montage jusqu'à 15m.
Avant de commencer les opérations d'assemblage ou de manipulation des composants électriques internes, assurez-vous de déconnecter le luminaire du réseau.
Attention: risque de choc électrique.
Les raccordements électriques doivent être effectués par des personnes spécialisées.
La source lumineuse doit être remplacée exclusivement par le fabricant, son service technique ou une personne de qualification équivalente afin d'éviter tout risque.
N'incorporez pas d'éléments supplémentaires à ceux fournis.
Le luminaire doit être installé de manière à éviter les distances d'exposition inférieures à 2,5 m.
N'utilisez pas le produit en cas de bris de verre et contactez le fabricant pour le remplacement.
Le fabricant n'est pas responsable de l'utilisation incorrecte du produit.

[EN]

MAINTENANCE

Clean using pH-neutral, alcohol-free, and non-abrasive cleaning products. Optical glass can be cleaned with non-abrasive cleaning products.

WARRANTY

This product is guaranteed, according to the established Law in force, starting from the date of invoice. The technical information supplied by Urbidermis in relation to dimensions, materials and characteristics may be modified without prior notice.

SAFETY INSTRUCTIONS

Luminaire suitable for outdoor use.
Suitable for mounting up to 15m.
Before starting assembly operations or handling any internal electrical component, be sure to disconnect the luminaire from the power source.
Caution: risk of electric shock.
The electric connections must be carried out by specialized personnel.
The light source should be replaced exclusively by the manufacturer, its technical service or someone with an equivalent qualification in order to avoid any risk.
Do not incorporate additional elements to those supplied.
The luminaire should be positioned so that prolonged staring into the luminaire at a closer distance than 2,5m can be prevented.
Should the glass break, the product cannot be used and you should contact the manufacturer for its replacement.
The manufacturer is not responsible for improper use of the product.

[DE]

WARTUNG

Reinigen Sie mit pH-neutralen, alkoholfreien und nicht scheuernden Reinigungsmitteln. Das optische Glas kann mit einem nicht scheuernden Reinigungsmittel gereinigt werden.

GARANTIE

Dieses Produkt ist ab dem Kaufdatum und gemäß der geltenden Gesetzgebung von einer Garantie gedeckt. Die von Urbidermis übermittelten technischen Daten bezüglich Größe, Materialien und Eigenschaften können ohne Vorankündigung geändert werden.

SICHERHEITSHINWEISE

Beleuchtungskörper für den Außenbereich.
Lässt sich auf bis zu 15 m Höhe anbringen.
Kann in jeder beliebigen Position montiert werden.
Vor der Wartung oder dem Eingreifen in die internen elektrischen Komponenten, den Beleuchtungskörper vom Stromnetz trennen.
Warnung: Stromschlaggefahr!
Die elektrische Stromverbindung darf nur von Fachkräften durchgeführt werden.
Die Lichtquelle darf ausschließlich vom Hersteller, dessen technischer Service oder einer entsprechend qualifizierten Fachkraft ausgewechselt werden, um jegliche Risiken zu vermeiden.
Keine zusätzlichen Elemente installieren, die nicht mitgeliefert wurden.
Der Beleuchtungskörper muss so installiert werden, dass zwischen Lichtquelle und Empfänger stets ein Mindestabstand von 2,5 m eingehalten wird.
Bei zerbrochenem Glas das Produkt nicht verwenden und vom Hersteller austauschen lassen.
Der Hersteller haftet nicht bei einer unsachgemäßen Anwendung des Produkts.

[ES] CARACTERÍSTICAS TÉCNICAS

[EN] TECHNICAL CHARACTERISTICS

[FR] CARACTÉRISTIQUES TECHNIQUES

[DE] TECHNISCHE DATEN

Peso (Sin embalaje) Weight Unpacked Poids (Sans emballage) Gewicht (ohne Verpackung)		78 kg / 172 lb
Fuente de luz Light Source Source de lumière Lichtquelle	Intensidad Current Intensité Intensität	350 mA 500 mA 700 mA
Potencia sistema System power Puissance maximale Leistung des Systems		12 LEDs 14W, 20W, 28W 24 LEDs 27W, 38W, 53W 48 LEDs 51W, 73W, 102W 72 LEDs 78W, 111W, 156W
Tª Color Color temp. Tª couleur Farbtemperatur		4000 K 3000 K 2700 K 2200 K PC Amber
IRC CRI IRC IRC		80 min
Vida útil Average lifetime Durée de vie Lebensdauer		TM21 L90 (10k) > 100.000 h
Control		1-10V / DALI Programación dinámica / Regulación analógica.
Control		Dynamic programming / Analog control.
Contrôle		Programmation dynamique / Réglage analogique.
Steuerung		Dynamische Programmierung / Analogische Einstellung.
Temperatura nominal Rated temperature Température nominale Nenntemperatur		Ta 30°C
Cable Cable Câble Kabel	Diámetro del cable Cable diameter Diamètre du câble Kabeldurchmesser	Min: 6 mm / 0.24 in Max: 13 mm / 0.51 in
Aislamiento cubierta Insulation cover Isolation couverte Isolierabdeckung		0,6-1kV
Tipo de cable Type of cable Type de câble Art des Kabels		5 x 1,5mm² (AWG18) 3 x 2,5mm² (AWG16)
Tensión de entrada (Según destino) Input voltage (According to destination) Voltage d'alimentation (Selon la destination) Eingangsspannung (je nach Ziel)		220-240Vac / 50-60Hz
Normativas Regulations Règlements Normen		UNE-EN 60529 UNE-EN 60598 UNE-EN 55015 UNE-EN 61000 UNE-EN 62262 UNE-EN 62031



[ES] No deseche estos productos con otros desechos domésticos; Recíclalos. Para obtener más información sobre el punto de reciclaje más cercano, consulte a su autoridad local de gestión de residuos.
[FR] Ne jetez pas ces produits avec les autres déchets ménagers - veuillez les recycler. Pour plus d'informations sur le point de recyclage le plus proche, consultez votre autorité locale de gestion des déchets.

[EN] Do not dispose of these products with other household waste; recycle it. For information on the nearest recycling point, consult your local waste authority.
[DE] Diese Produkte bitte recyceln und nicht in den Hausmüll geben. Für mehr Informationen zu einem Recyclinghof in Ihrer Nähe, kontaktieren Sie Ihre Abfallbehörde vor Ort.