

urbidermis

# Skyline

Antoni Roselló, 2014

Baliza  
Pathway light  
Borne lumineuse  
Leuchtpoller

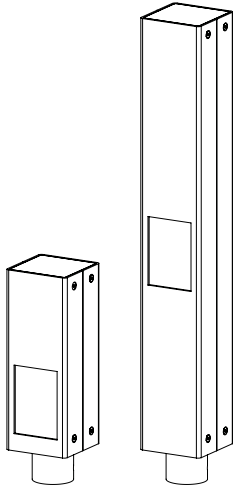

[ES] SUMINISTRO  
[EN] SUPPLY  
[FR] APPROVISIONNEMENT  
[DE] BESCHAFFUNG

SKBC1E - 1S - 3E - 3S

(10 kg / 22 lb)

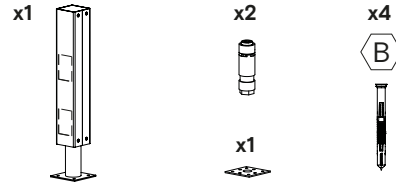

SKBB1E - 1S - 3E - 3S

(10 kg / 22 lb)

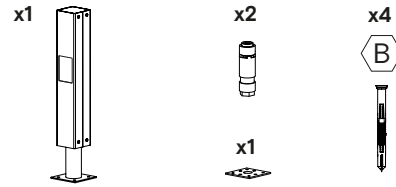

SKBA1E - 1S - 3E - 3S

(5 kg / 11 lb)

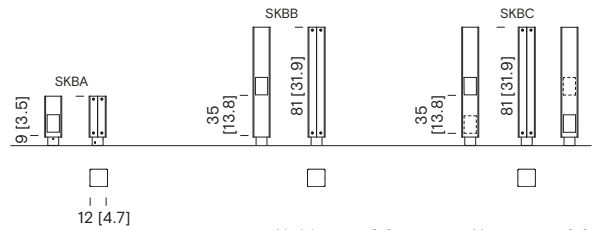
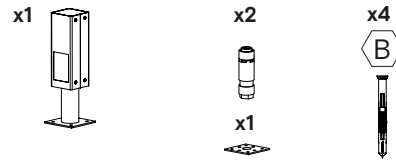

urbidermis.com

Medidas en cm [in]  
Measurements in cm [in]  
Mesures en cm [in]  
Maße in cm [in]

# 1

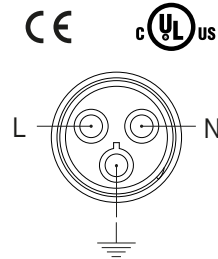

[ES] Realizar la conexión del cable.  
[EN] Make wiring connection.  
[FR] Connecter le câble.  
[DE] Die Kabelverbindung herstellen.



[ES] NO ES NECESARIO ABRIR LA LUMINARIA PARA SU INSTALACIÓN. La garantía no se aplicará en caso de mal uso, manipulación o reparaciones efectuadas por personas no autorizadas. Luminaria para exterior.

[EN] IT IS NOT NECESSARY TO OPEN THE LUMINAIRE FOR INSTALLATION. The warranty does not apply in cases of misuse, manipulation or repair by unauthorized persons.

[FR] IL N'EST PAS NÉCESSAIRE D'OUVRIER LE LUMINAIRE POUR L'INSTALLATION. La garantie ne couvre pas en cas de mauvaise utilisation, la manipulation ou de réparation par des personnes non autorisées.

[DE] IST ES NICHT NOTWENDIG, DEN LEUCHTKÖRPER FÜR DIE INSTALLATION ZU ÖFFNEN. Die Garantie gilt nicht bei unsachgemäßer Verwendung, manueller Veränderung oder Reparaturen, die von nicht autorisierten Personen durchgeführt wurden. Leuchtkörper für den Außenbereich.

# 2

XXXX1E - 3E

Modelo empotrable / Recessed model / Modèle encastré / Einbaumodell

## 2.1

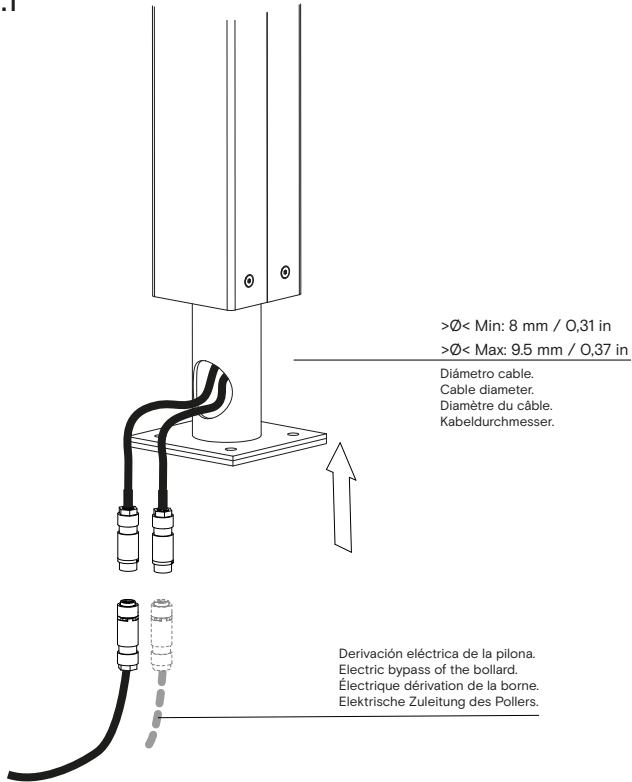

## 2.2

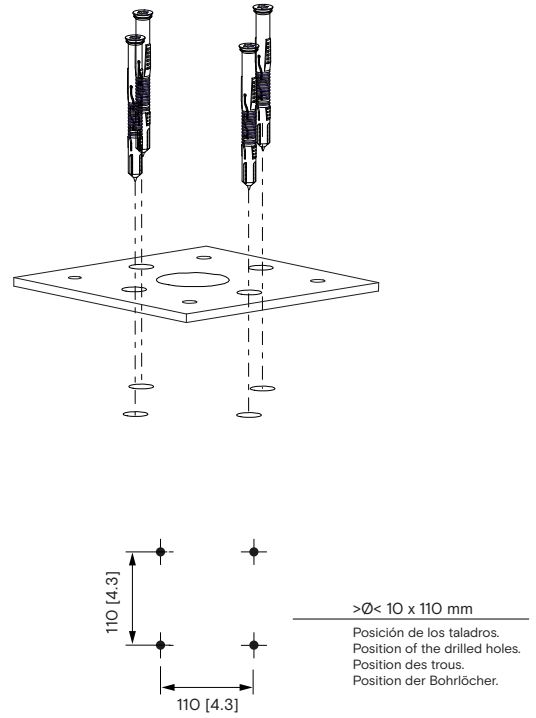

## 2.3

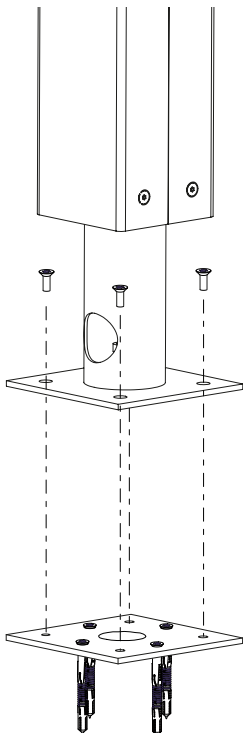

## 2.4

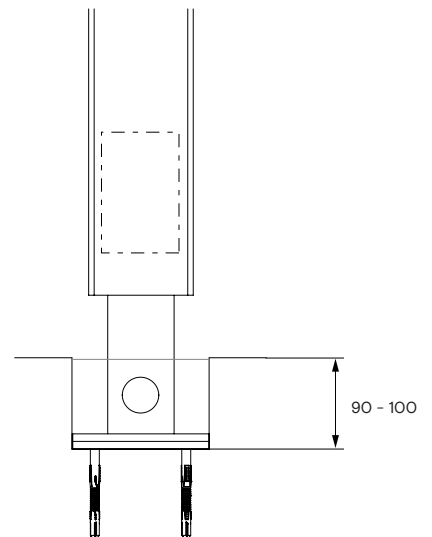

- [ES] Rellenar el empotramiento.
- [EN] Refill the embedment.
- [FR] Remplissez encastrement.
- [DE] Die Einbettung ausfüllen.

# 2

XXXX1S - 3S

Modelo de superficie / Surface-mounted model / Modèle en surface / Aufbaumodell

## 2.1

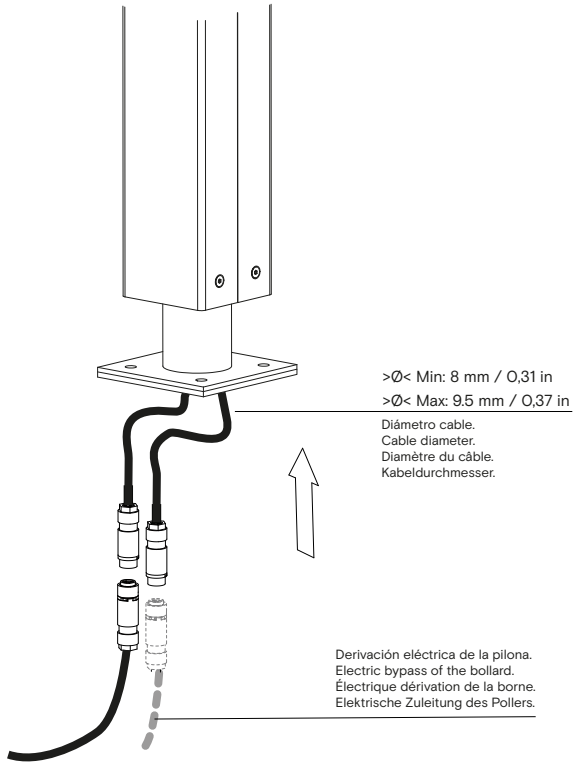

## 2.2

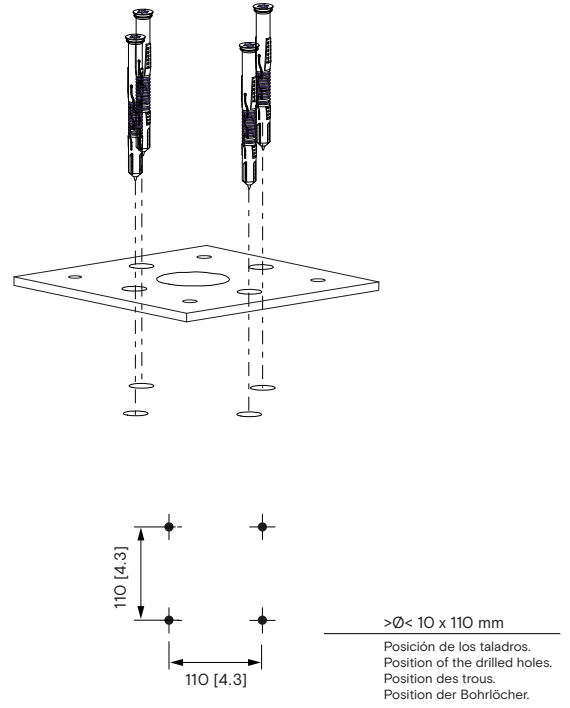

## 2.3

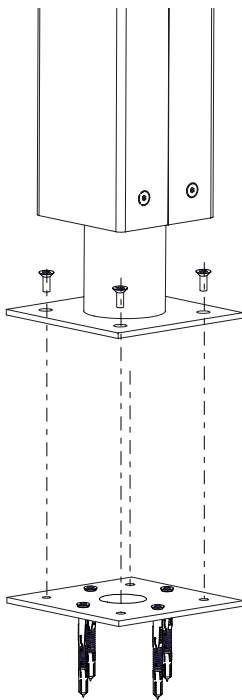

## 2.4

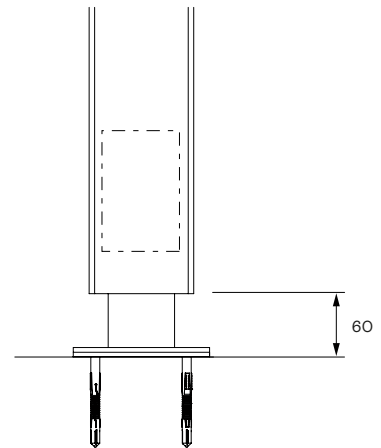

- [ES] Rellenar el empotramiento.
- [EN] Refill the embedment.
- [FR] Remplissez encastrement.
- [DE] Die Einbettung ausfüllen.

[ES]

**MANTENIMIENTO**

Limpiar utilizando productos de limpieza con pH neutro, sin alcohol y no abrasivos. El vidrio óptico se puede limpiar con productos de limpieza no abrasivos.

**GARANTÍA**

Este producto está garantizado, según la Ley establecida vigente, a partir de la fecha de factura. La información técnica facilitada por Urbidermis en cuanto a dimensiones, materiales y características, puede ser modificada sin previo aviso.

**INSTRUCCIONES DE SEGURIDAD**

Luminaria apta para uso exterior.  
Antes de empezar las operaciones de montaje o manipular cualquier componente eléctrico interno, asegúrese de desconectar la luminaria de la red.  
Atención: riesgo de descarga eléctrica.  
Las conexiones eléctricas deben realizarse por personal especializado.  
La fuente de luz debe sustituirse exclusivamente por el fabricante, su servicio técnico o una persona de cualificación equivalente con objeto de evitar cualquier riesgo.  
No incorpore elementos adicionales a los suministrados.  
La luminaria deberá instalarse para prevenir distancias de exposición inferiores a 0,5m.  
No utilizar el producto en caso de rotura del vidrio y contactar el fabricante para la sustitución.  
El fabricante no se hace responsable del uso indebido del producto.

[FR]

**ENTRETIEN**

Nettoyer avec des produits de nettoyage au pH neutre, sans alcool et non abrasifs. Le verre optique peut être nettoyé avec des produits de nettoyage non abrasifs.

**GARANTIE**

Ce produit est garanti, selon la loi en vigueur, à compter de la date de la facture. Les informations techniques fournies par Urbidermis sur les dimensions, les matériaux et les caractéristiques peuvent être modifiées sans préavis.

**CONSIGNES DE SECURITE**

Le luminaire est adapté pour une utilisation en extérieur.  
Avant de commencer les opérations d'assemblage ou de manipulation des composants électriques internes, assurez-vous de déconnecter le luminaire du réseau.  
Attention: risque de choc électrique.  
Les raccordements électriques doivent être effectués par des personnes spécialisées.  
La source lumineuse doit être remplacée exclusivement par le fabricant, son service technique ou une personne de qualification équivalente afin d'éviter tout risque.  
N'incorporez pas d'éléments supplémentaires à ceux fournis.  
Le luminaire doit être installé de manière à éviter les distances d'exposition inférieures à 0,5 m.  
N'utilisez pas le produit en cas de bris de verre et contactez le fabricant pour le remplacement.  
Le fabricant n'est pas responsable de l'utilisation incorrecte du produit.

[EN]

**MAINTENANCE**

Clean using pH-neutral, alcohol-free, and non-abrasive cleaning products. Optical glass can be cleaned with non-abrasive cleaning products.

**WARRANTY**

This product is guaranteed, according to the established Law in force, starting from the date of invoice. The technical information supplied by Urbidermis in relation to dimensions, materials and characteristics may be modified without prior notice.

**SAFETY INSTRUCTIONS**

Luminaire suitable for outdoor use.  
Before starting assembly operations or handling any internal electrical component, be sure to disconnect the luminaire from the power source.  
Caution: risk of electric shock.  
The electric connections must be carried out by specialized personnel.  
The light source should be replaced exclusively by the manufacturer, its technical service or someone with an equivalent qualification in order to avoid any risk.  
Do not incorporate additional elements to those supplied.  
The luminaire should be positioned so that prolonged staring into the luminaire at a closer distance than 0,5m can be prevented.  
Should the glass break, the product cannot be used and you should contact the manufacturer for its replacement.  
The manufacturer is not responsible for improper use of the product.

[DE]

**WARTUNG**

Reinigen Sie mit pH-neutralen, alkoholfreien und nicht scheuernden Reinigungsmitteln. Das optische Glas kann mit einem nicht scheuernden Reinigungsmittel gereinigt werden.

**GARANTIE**

Dieses Produkt ist ab dem Kaufdatum und gemäß der geltenden Gesetzgebung von einer Garantie gedeckt. Die von Urbidermis übermittelten technischen Daten bezüglich Größe, Materialien und Eigenschaften können ohne Vorankündigung geändert werden.

**SICHERHEITSHINWEISE**

Beleuchtungskörper für den Außenbereich.  
Kann in jeder beliebigen Position montiert werden.  
Vor der Wartung oder dem Eingreifen in die internen elektrischen Komponenten, den Beleuchtungskörper vom Stromnetz trennen.  
Warnung: Stromschlaggefahr!  
Die elektrische Stromverbindung darf nur von Fachkräften durchgeführt werden.  
Die Lichtquelle darf ausschließlich vom Hersteller, dessen technischer Service oder einer entsprechend qualifizierten Fachkraft ausgewechselt werden, um jegliche Risiken zu vermeiden.  
Keine zusätzlichen Elemente installieren, die nicht mitgeliefert wurden.  
Der Beleuchtungskörper muss so installiert werden, dass zwischen Lichtquelle und Empfänger stets ein Mindestabstand von 0,5 m eingehalten wird.  
Bei zerbrochenem Glas das Produkt nicht verwenden und vom Hersteller austauschen lassen.  
Der Hersteller haftet nicht bei einer unsachgemäßen Anwendung des Produkts.

[ES] CARACTERÍSTICAS TÉCNICAS

[EN] TECHNICAL CHARACTERISTICS

[FR] CARACTÉRISTIQUES TECHNIQUES

[DE] TECHNISCHE DATEN

Peso (Sin embalaje)		
Weight Unpacked	5 kg / 11 lb	
Poids (Sans emballage)	10 kg / 22 lb	
Gewicht (ohne Verpackung)		
Fuente de luz	Intensidad	
Light Source	Current	
Source de lumière	Intensité	
Lichtquelle	Intensität	
	Potencia sistema	
	System power	
	Puissance maximale	
	Leistung des Systems	
	Tª Color	
	Color temp.	
	Tª couleur	
	Farbtemperatur	
	IRC	
	CRI	
	IRC	
	IRC	
	Vida útil	
	Average lifetime	
	Durée de vie	
	Lebensdauer	
	Control	
	Control	
	Contrôle	
	Steuerung	
	Temperatura nominal	
	Rated temperature	
	Température nominale	
	Neintemperatur	
Cable	Diámetro del cable	
Cable	Cable diameter	
Câble	Diamètre du câble	
Kabel	Kabeldurchmesser	
	Aislamiento cubierta	
	Insulation cover	
	Isolation couverture	
	Isolierabdeckung	
	Tipo de cable	
	Type of cable	
	Type de câble	
	Art des Kabels	
	Tensión de entrada (Según destino)	
	Input voltage (According to destination)	
	Voltage d'alimentation (Selon la destination)	
	Eingangsspannung (je nach Ziel)	
Normativas	UNE-EN 60529	E-505192
Regulations	UNE-EN 60598	UL:1598
Règlements	UNE-EN 55015	UL:8750
Normen	UNE-EN 61000	E-336377
	UNE-EN 50102	
	UNE-EN 62031	

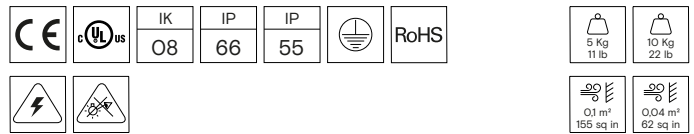

[ES] No deseche estos productos con otros desechos domésticos; Recíclalos. Para obtener más información sobre el punto de reciclaje más cercano, consulte a su autoridad local de gestión de residuos.  
[FR] Ne jetez pas ces produits avec les autres déchets ménagers - veuillez les recycler. Pour plus d'informations sur le point de recyclage le plus proche, consultez votre autorité locale de gestion des déchets.

[EN] Do not dispose of these products with other household waste; recycle it. For information on the nearest recycling point, consult your local waste authority.  
[DE] Diese Produkte bitte recyceln und nicht in den Hausmüll geben. Für mehr Informationen zu einem Recyclinghof in Ihrer Nähe, kontaktieren Sie Ihre Abfallbehörde vor Ort.